



## 102-103 年度教學卓越計畫

### 2014 文化創意與設計創新學術研討會

分項計畫名稱：E 計畫-精進亞太學區夥伴關係，擴大師生國際視野

工作編號：E-2-1-5

工作名稱：國際研討會或座談會(2014 文化創意與設計創新國際學術研討會)

執行單位：視覺傳達設計系

中華民國 103 年 04 月 30 日

# 目 錄

壹、成果自評 .....	03
貳、活動企劃書 .....	05
一、工作項目基本資料 .....	05
二、工作內容描述 .....	05
參、執行內容 .....	08
一、徵稿辦法 .....	08
二、活動文宣、海報 .....	15
三、課程資料（講義、簡報） .....	17
1. 專題演講 .....	17
1-1、專題演講 1-元光淵教授 .....	17
1-2、專題演講 2-謝宗翰講師 .....	26
1-3、專題演講 3- Muhizam Mustafa 教授 .....	34
2. 口頭論文發表 .....	41
2-1、口頭論文發表 I-謝婉婷 .....	43
2-2、口頭論文發表 II-蕭立祁 .....	48
2-3、口頭論文發表 III-崔慧敏 .....	55
2-4、口頭論文發表 IV-呂雅玲 .....	59
2-5、口頭論文發表 V-黃巧鈺 .....	64
2-6、口頭論文發表 VI-林慧玲 .....	68
四、活動照片 .....	73
五、簽到表影本 .....	83
5-1、來賓簽到表 .....	83
5-2、學生簽到表-上午場 .....	86
5-3、學生簽到表-下午場 .....	98
肆、意見反應分析與改進建議 .....	112
(一)回饋單統計結果-問卷題目(學生版) .....	112
(二)研習活動滿意度調查問卷結果彙整表 .....	113
伍、附錄 .....	114
(一)簽呈 .....	114
(二)經費核定異動單 .....	116

## 壹、成果自評

分項計畫名稱	E 計畫-精進亞太學區夥伴關係，擴大師生國際視野			
工作編號	E-2-1-5	工作名稱	國際研討會或座談會 (2014 文化創意與設計創新國際學術研討會)	
人員參與情形	校內同仁：	20 人	校外同仁：	8 人
	校內學生：	257 人	校外學生：	31 人
	其他(職員)：	2 人	總計參與人數	共 318 人
執行成果				
預定成效	質化	1.提供大專院校從事文化創意設計師生一個心得分享的機會，以及設計能量發表之平台，並提升地方文化創意設計之水平。 2.促進國際學術交流，實踐本校十年發展目標，成就亞太知名中小企業人才培育學術機構。		
	量化	1.本次研討會預計可吸引各大專院校師生與產業界約 30 人以上參與徵稿活動，以及 250 人次參與研討會，提供文創產業設計相關實務與學術交流活動之機會。		
實際成果	質化	<p>2014 年 4 月 30 日，本系舉辦文化創意與設計創新國際學術研討會，本次研討會因應社會發展及配合推動國家文化創意產業發展，以促進文化創意與設計創新之學術和實務交流，邀請兩位國外知名學者與數位台灣知名的學者蒞會並給我們三場精彩的演講。另外，本次研討會也吸引國內近三十餘篇的論文投稿，經邀請國內相關學者審稿之後，選出六篇研究論文在研討會中進行口頭發表與討論。整場研討會從上午九點到下午五點，與會的來賓與同學在此期間皆獲益良多。</p> <p>本次邀請到的國外知名學者有來韓國高等科技研究院 文化科技研究所元光淵教授以及來馬來西亞理科大學藝術學院高級講師 Muhizam Mustafa 教授，元光淵教授本身在數位媒體應用與研發上領域上都有卓越成就，帶來了非常生活化並同時科技化的議題分享和討論；而馬來西亞 Muhizam Mustafa 教授以空間藝術為題，以幽默風趣的演說獲得現場熱烈回響。另外國內講者中國科技大學數位多媒體設計學系謝宗翰講師，則以其音效專業為大家帶來影像與聲效音樂後製等精彩案例，是一場生動豐富的專業分享。</p> <p>在論文發表階段，發表的學生從工業設計、視覺設計等不同的角度來探討文化創意設計在台灣這塊土地上的可能性，包含生活應用設計的議題，主持教授也同時帶進許多不同的問題討論，相信報告者與在場來賓師生皆獲益良多。</p>		

	<p>量化</p> <p>本次參與國際研討會或座談會的學生統計如下：                  性別：男 32% 女 68%                  學制：大學部 100%                  學院：文創學院 100%                  講師授課內容相關性：超過 90%的學生滿意。                  講師表達能力與清晰：超過 95%的學生滿意。                  講義資料完整度：超過 85%的學生滿意                  活動對學業的助益：超過 88%的學生滿意                  承辦單位整體規劃：超過 88%的學生滿意</p>	<p><input type="checkbox"/>超越目標____%</p> <p><input checked="" type="checkbox"/>達成目標</p> <p><input type="checkbox"/>未達成目標，請說明：_____</p>
		
<p>活動照片</p>	<p>圖 1 :活動情形</p>	
		<p>圖 2 綜合座談中與來賓合影留念</p>



## 貳、活動企劃書

### 一、工作項目基本資料：

工作編號	E-2-1-5	預訂完成日期	102年5月30日
工作名稱	國際研討會或座談會 (2014文化創意與設計創新國際學術研討會)		
負責人姓名	葉于雅	校內分機/手機	8201/0929-851063
E_MAIL	sally@twu.edu.tw		

### 二、工作內容描述：

#### 一、現況需求分析：

- 1.為因應社會發展及配合推動國家文化創意產業發展，以促進文化創意與設計創新之學術和實務交流。
- 2.邀請國外知名學者蒞會參與研討，促進設計創新之國際交流。

#### 二、辦理單位：視覺傳達設計系

#### 三、活動地點：存誠樓國際會議廳

#### 四、預計參加人數：師生約250人

#### 五、活動時間：103年4月30日

#### 六、活動時程及任務分配表

分工組別	工作事宜	預計工作時間或完成日期	負責人	組員
行政組	行政流程	2月17日	蔡志英主任	高從晏老師 廖慈倫老師 姚炳輝老師 陳世海老師 翁沛緹小姐 協助同學4-5人
	上網公告	2月27日		
	場地租借	2月17日		
	收費	2月1日~4月1日		
	收據開立	2月1日~4月30日		
	寄發貴賓邀請函	4月10日		
	製作研習證書	4月24日		
	製作感謝狀	4月24日		
	經費核銷	5月14日		
場設組	宣傳海報設計	2月17日	葉于雅老師	魏碩廷老師 協助同學4-5人
	邀請函設計	4月7日		
	識別証製作	4月26日		
	會場海報設計	4月23日		
	指標等設計與製作	4月23日		

場控組	器材租借	4月23日	劉懷幃副主任	林明男老師 張翡月老師 協助同學3-4人
	會場佈置	4月29日		
	時間掌控	4月30日(當日)		
	會場錄影	4月30日(當日)		
	攝影	4月30日(當日)		
出版組	論文蒐集	2月1日~4月1日	魏碩廷老師	蔡志英主任 王秀如老師 協助同學1-2人
	論文審查	4月7日~4月16日		
	排版	4月18日~4月23日		
	送印	4月24日		
	出版	4月29日		
總務組	茶水和餐點準備	4月29日	翁沛緹小姐	苟彩煥老師 蔡惠幸老師 蔡佳惠老師 李宛玲老師 協助同學3-4人
	便當訂購	4月29日		
國際組	邀請國外學者	2月17日	劉懷幃副主任	陳世海老師 魏碩廷老師 翁沛緹小姐 協助同學2人
	確定行程	3月1日~3月15日		
	機場接機	4月29日		
	住宿安排	4月29日~離境日		
	活動期間陪同翻譯	4月29日~離境日		
	機場送機	離境日		

七、重要工作查核點：

查核日	查核內容	備註
103.3.26	提出活動簽呈、企劃書及核定清單	在3月31日前
103.4.1	論文徵稿截止收件	
103.4.7	寄發研討會宣傳海報	
103.4.8~4.16	論文審查	
103.4.18	寄發論文審查通知	
103.4.29	1.研討會論文集出版 2.各項準備工作定位	
103.4.30	辦理計畫(研討會)之活動	依計畫規定期限之前
102.5.7	提出核銷憑證及成果	活動結束7日內
102.5.14	完成核銷	活動結束14日內

八、預期成效：

- (一) 本次研討會預計可吸引各大專院校師生與產業界約30人以上參與徵稿活動，以及250人次參與研討會，提供文創產業設計相關實務與國際學術交流活動之機會。
- (二) 提供大專院校從事文化創意設計師生一個心得分享的機會，以及設計能量發表之平台，並提升地方文化創意設計之水平。
- (三) 促進國際學術交流，實踐本校十年發展目標，成就亞太知名之中小企業人才培育學術機構。

九、預估執行經費：

場次	經費項目	金額		
		單價	數量	小計(元)
國際研討會	國外學者來台生活、機票費	30,000	3	90,000
	運費(租車)	8,000	1	8,000
	印刷費	180	160	28,800
	印刷費(海報)	1,500	1	1,500
	膳費	150	200	30,000
	工讀費	115	56	6,440
	雜支	9,000	1	9,000
合計				<b>173,740</b>

## 參、執行內容

### 一、徵稿辦法

#### 「2014 文化創意與設計創新國際學術研討會」徵稿辦法

- 一、**活動主旨：**為因應社會發展及配合推動國家文化創意產業發展，以文化創意與設計創新之學術和實務交流，並邀請國外知名學者蒞會參與研討，促進設計創新之國際交流機會。
- 二、**主辦單位：**環球科技大學 文創學院
- 三、**承辦單位：**環球科技大學 視覺傳達設計系
- 四、**協辦單位：**教育部區域產學合作中心-國立雲林科技大學、環球科技大學 創意商品設計系、多媒體動畫設計系、美容造型設計系、研究發展處產學創新發展中心、創新設計研發中心、當代中國哲學學報。
- 五、**舉辦地點：**環球科技大學嘉東校區 存誠樓 1F 國際會議廳。(640 雲林縣斗六市嘉東里鎮南路 1221 號)
- 六、**舉辦時間：**民國 103 年 4 月 30 日 (星期三) 08:00-17:30
- 七、**舉辦方式：**
  - 1.**專題講座：**邀請國內外文化創意產業相關領域之專家學者提供經驗分享。
  - 2.**論文口頭發表：**由本研討會投稿論文，業經審查合格者，擇優安排口頭發表。
  - 3.**發行論文集：**由本研討會所公開徵稿及審查，經審查合格論文刊載於論文集(申請 ISBN 序號)。
- 八、**參加對象：**各大專院校設計相關系(所)教師、研究生以及設計界先進。註：參加論文徵稿者，根據下列第九項徵稿辦法中所規定，需繳交新台幣 800 元整之論文審查費及論文集的費用；若只參加 4 月 30 日當日之國際學術研討會者免費。
- 九、**徵稿範圍：**文化設計實務、文化教育、文化經濟學、文化創意產業、文化產業與行銷、文化產業經營與管理、數位文化典藏、地方文史研究、文化觀光、地方文化形象設計、文化創新設計、文化永續性、數位媒體設計與文化等相關領域之學術論文或實務研究成果。
- 十、**徵稿辦法：**
  - 1.**投、審稿時程：**徵稿於即日起至 4 月 1 日止(以郵戳為憑)，並於 103 年 4 月 18 日前寄發審查通知。
  - 2.**對象：**各大專院校設計相關系(所)教師、研究生以及設計界先進。
  - 3.**費用：**新台幣 800 元整 (含論文審查費及論文集)；請使用「郵政匯票」，**匯票抬頭請務必書寫「環球科技大學視覺傳達設計系」**，並連同投稿稿件全文、光碟掛號函寄。
  - 4.**投稿須知：**
    - (1)投稿請填妥投稿報名表(詳見附件一)，並繳交完整稿件書面乙式三份及電子檔(光碟)一份，連同「郵政匯票」掛號逕寄：640 雲林縣斗六市嘉東里鎮南路 1221 號，環球科技大學視覺傳達設計系收(旁註明：參加「2014 文化創意與設計創新國際學術研討會」字樣)。聯絡電話：(05)5370988 轉 3551 或 3552。傳真：(05)5370989。E-mail: [dvcd@twu.edu.tw](mailto:dvcd@twu.edu.tw)。聯絡人：視覺傳達設計系翁沛緹小姐。
    - (2)投稿論文請以全文投稿，以中文 Word 2003.0 以上版本撰寫，請自備副本，編審小組不退還

稿件。

- (3)稿件撰寫包括題目、作者姓名、服務單位職稱、摘要、關鍵詞、本文及參考文獻等，格式請參閱附件二或徵稿辦法「7.論文撰寫格式」。
- (4)無論中文或英文論文，皆需同時附中、英文摘要、中英文題目、作者姓名、服務單位職稱、關鍵詞，摘要以不超過中文五百字為限。
- (5)每篇論文包括圖、表，**以 6 頁為限**，超出 6 頁者將聯絡作者修改精簡，否則恕無法受理。
- (6)詳細內容請上環球科技大學視覺傳達設計系網址查詢 (<http://mail.twu.edu.tw/~dvcd/>)

**5.審查方式：**由本系負責論文格式檢查，通過後由審查小組進行審查，審查小組成員由本系聘任文化創意與設計創新相關領域之學者專家組成。

**6.文責版權：**論文請勿一稿二投，請授權以紙本(申請 ISBN 序號錄取)、光碟及其他方式發行。

**7.論文撰寫格式：**

- (1)使用紙張：A4(29.7cm x 21.0cm)，縱向橫式書寫。
- (2)編輯版幅：24cm x 16cm (上邊界 3.0cm，下邊界 2.7cm，左右邊界各 2.5cm)，不編頁碼。
- (3)題目：細明體 16pt 字 (加粗)、英文用 Time New Roman 14pt 字 (加粗)。
- (4)作者姓名：中文採細明體 12pt 字，英文 Times New Roman 12pt 字；兩個以上作者，請依論文貢獻程度順序排列；作者姓名前以\*、\*\*、\*\*\*等記號區別服務單位，並在“服務單位”中註明。
- (5)服務單位：細明體 8pt 字。
- (6)摘要：中文摘要之標題採細明體 12 pt 字，內文用細明體 10pt 字；英文摘要之標題採大寫用 Times New Roman 12pt 字，內文用 Times New Roman 10pt 字。
- (7)關鍵詞：中文用斜體細明體 10pt 字，英文用斜體 Times New Roman 10pt 字。
- (8)標題：細明體 12pt 字。如「摘要」、「研究動機」、「文獻探討」、「參考文獻」等。
- (9)文章內文：中文採細明體 10pt 字，英文用 Time New Roman 10pt 字，內文之編輯打字，請接續關鍵詞之後，並與關鍵詞間隔 2 行開始打字。
- (10)內文標題：請參考下列範例 (以下各層級之中文標題均使用細明體)
 

(中) [一、二、三 ...]	標題 1。(12pt 加黑)
[2.1、2.2、2.3 ...]	標題 2。(10pt 不加黑)
[2.1.1、2.1.2、2.1.3 ...]	標題 3。(10pt 不加黑)
[1、2、3 ...]	標題 4。(10pt 不加黑)
[(1)、(2)、(3) ...]	標題 5。(10pt 不加黑)
(英) [I、II、III ...]	標題 1。(12pt 加黑)
[2.1、2.2、2.3 ...]	標題 2。(10pt 不加黑)
[2.1.1、2.1.2、2.1.3 ...]	標題 3。(10pt 不加黑)
[1、2、3 ...]	標題 4。(10pt 不加黑)
[(1)、(2)、(3) ...]	標題 5。(10pt 不加黑)
- (11)圖表：請編排於內文中之適當位置，製作時需特別注意本文之版面大小 (24x16 公分) 之比例。(論文集採單色印刷，請注意調整附圖之印刷最佳效果)
- (12)行間距：採單行編排，最小行高採 14pt。
- (13)段落：段落第一行中文內縮兩個字，英文內縮 0.5cm，小節與小節間請間隔一行。
- (14)註釋：內文中所採之註釋，以上標數字 (1、2、3 ...) 為之。對應之註釋內容請列在該頁頁尾。

格式如下：

a. 第一次引用：

- a) 引用專書： 作者.(年份). 書名, 出版單位, 卷(次), 頁碼.
- b) 引用期刊論文： 作者.(年份). 論文題目. 期刊名, 卷(次), 頁碼.
- c) 引用研討會論文: 作者.(年份). 論文題目. 研討會刊物名, 舉辦城市, 頁碼.

b. 第二次以上引用：

- a) 引用專書： 作者.(年份). 書名.
- b) 引用期刊論文： 作者.(年份). 論文題目.
- c) 引用研討會論文: 作者.(年份). 論文題目.

(15)參考文獻：請標註阿拉伯數字後（ [1]、[2]、[3] ...）再依以下格式列之：

- a) 專書： 作者.(年份). 書名, 出版單位, 卷(次), 頁碼.
- b) 期刊論文： 作者.(年份). 論文題目. 期刊名, 卷(次), 頁碼.
- c) 研討會論文: 作者.(年份). 論文題目. 研討會刊物名, 舉辦城市, 頁碼.



附件一：《2014 文化創意與設計創新國際學術研討會》論文投稿報名表

論文編號	(作者免填)		
論文題目	中文		
	英文		
作者資料	姓 名	所屬單位	職 稱
第一作者	中文		
	英文		
共同作者 A	中文		
	英文		
共同作者 B	中文		
	英文		
共同作者 C	中文		
	英文		
第一作者 聯絡資料	通訊地址：		
	聯絡電話：	手機：	
	電子信箱：		
論文口頭發表	<input type="checkbox"/> 同 意 <input type="checkbox"/> 不 同 意		
著作權聲明	<p>本人同意將本論文授權環球科技大學視覺傳達設計系印行出版。            本論文內容若有侵犯他人著作權之行為，本人願意承擔所有法律責任。</p> <p>第一作者簽名蓋章：</p> <p style="text-align: right;">年      月      日</p>		

## 附件二：論文頁面編排格式

### ● 論文第一頁格式

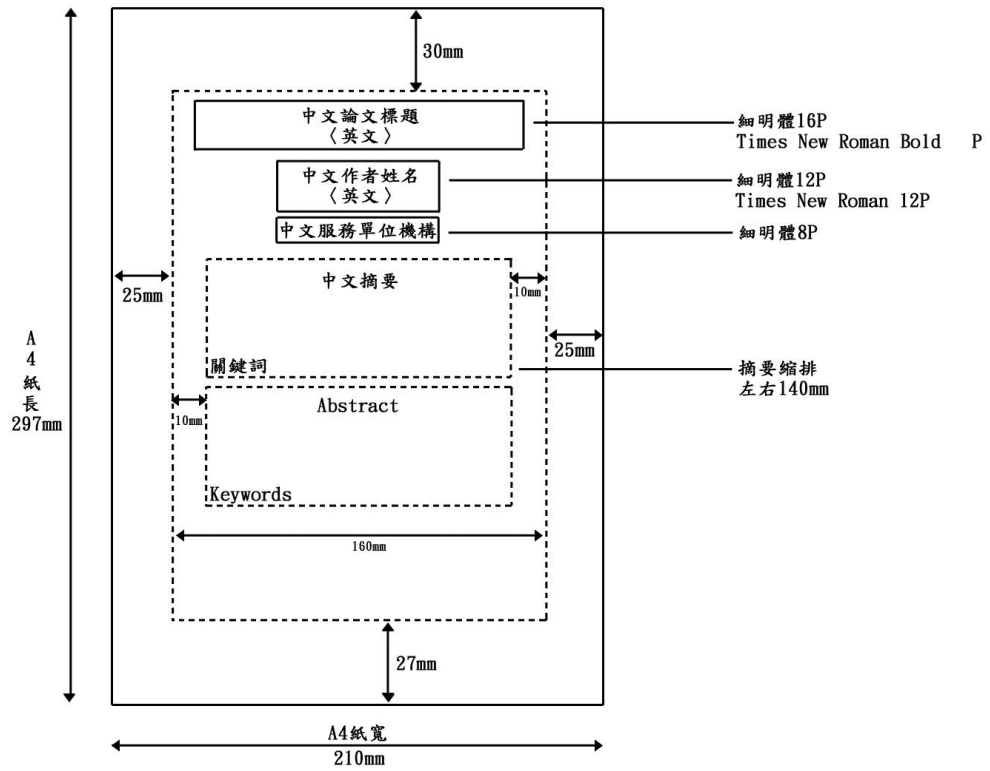

### ● 論文第二頁以後格式

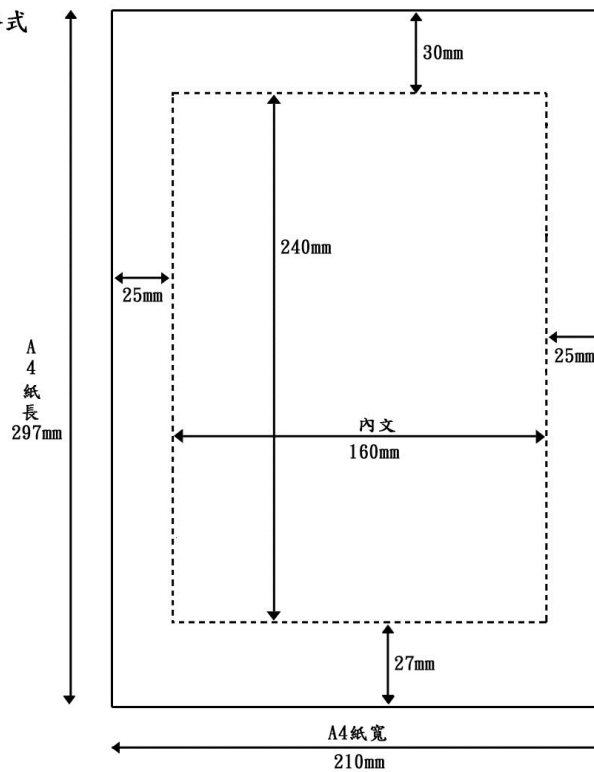

範例:

## 私立文教機構視覺形象規劃與設計

### Visual Identity Design for Private Education Institution

林明男\*

Ming-Nan Lin\*

環球科技大學視覺傳達設計系專任助理教授

王秀如\*\*

Hsiu-Ju Wang\*\*

環球科技大學視覺傳達設計系專任助理教授

#### 摘要

亞洲是一個十分重視教育的地區，而台灣地狹人稠競爭尤其激烈，因此文教補習產業一直在國內非常興盛，在台灣亦由來已久，相信是多數人成長過程中的普遍經驗。除在校生在學期間課業複習、升學補習外，現今終生學習概念普及，各項語文、才藝、技能、職能等培養機構，都成為離開校園後終生學習教育的重要角色。本案有機會與從事文教機構的業者進行產學合作，為其建立機構轉型之視覺形象規劃與設計。研究採用文獻調查、田野調查、焦點團體法與三段式設計方法等，進行基礎資料收集、策略擬定與形象視覺化等相關工作，研究結果為：一、新品牌命名為京群文教機構；二、形象定位為專業、踏實、認真、負責；三、形象塑造為活力熱情、專業穩健、積極速效；依此規劃出該機構嶄新的視覺形象，並進行相關應用周邊視覺形象之整合，以提升該機構整體形象與識別度。研究執行過程與設計個案，可供產官學在機構形象設計建置與應用之參考。

關鍵詞：文教機構、視覺形象、形象設計

#### ABSTRACT

Education is valued in Asia. Cram schools have been popular in Taiwan for a long time because of severe competition. Students went to cram schools for good grades; adults learned some skills, such as art and languages at private education institution. Therefore, it has played an important role for adult education. On the intention towards industry-academic cooperation of private education institution, the research tried to plan and design its visual image. The study consisted of a series of design methods, complete with literature review, field trips and focus group, to collect data, adopt strategies, visualize image and some related work. Our findings were as following. 1. The new brand was named as King Group Education Institution. 2. It was the image of the professional, reliable, serious and responsible. 3. It was a symbol of vigor, stabilization and efficiency. Built on those mentioned above, the education institution represented new visual image. Some related devices were integrated into this topic. The study would provide references for industry-academic cooperation on application and construction of image design in institution.

*Keywords: education institution, visual image, image design*

## 一、緒論

從隋、唐開始的科舉制度至 1905 年科舉廢除，中國都以考試制度做為人才招募方式，沿至今日，台灣受此一千多年來考試取才風氣影響，從國家公職至過去學生大學聯考、乃至今日多元入學方式，都以考試制度做為挑選人才方式，使得「十年寒窗無人問，一舉成名天下知」的認知在社會文化中慢慢養成<sup>1</sup>。台灣補教文化來自於歷史累積，受傳統文化、文憑主義影響，與家長「望子成龍，望女成鳳」的心態，而也藉此提高自己與同儕間的相對競爭力。此外，為順應時代潮流趨勢，雖補教市場不斷擴大，可是其業界競爭相對激烈。因此，如何將本身經營與服務特色傳達表現給消費者，便成經營的重要課題，而形象設計對機構在品牌辨識上至關重要的，尤其視覺識別設計是最外在、最直接、最具有傳播力和感染力的部分。視覺識別經由形象概念化、視覺具象化展開基本要素與應用項目的組織化、系統化及風格一致化的視覺識別計畫，以傳達一目了然的經營理念與獨特一致的形象。視覺識別以商標造形與色彩計劃為核心，將企業經營理念、特色、社會使命、包裝設計與行銷策略等，運用整合行銷傳播，將訊息傳達給消費者，塑造良好企業形象，使大眾對企業產生一致認同感與價值觀。

### 1-1 研究動機

企業識別系統 (CIS) 本世紀以來，廣受國內外企業重視，更被視為企業或公司統整視覺形象的最佳利器，隨近年來社會結構轉變，演化成各類型的視覺識別設計 (VIS) 形式，如 BIS (Brand Identity System)、SIS (School Identity System)、PIS (Personal Identity System)、EIS (Environment Identity System) 等。而私立京業文理短期補習班辦學績效卓越，在員林地區已開辦近 30 年，是頗受地方人士推薦的優良文教機構，主要服務項目為精辦各級升學考試課程與專業輔導，主力為專辦高中職科技大學的升學輔導機構，面臨機構服務內容整合與轉型，該公司為能將經營目標與專業辦學之形象有效傳遞給消費者，故委託代為進行專業的視覺形象規劃與設計，基於此契機進行相關產學合作。

### 1-2 研究目的

1. 了解文教機構、視覺形象設計、形象與服務產業等相關文獻，藉以擬定策略進行視覺形象規劃參考。
2. 釐清業主成立機構成立背景、負責服務業務、機構特色、學員屬性，以明確塑造鮮明形象，藉以提升識別及知名度，適切規劃視覺識別系統，塑造品牌嶄新形象。
3. 期待藉此產學合作之實務設計案例，可供學、業界於機構形象設計塑造與應用之參考。

## 二、文獻探討

### 2-1 文教機構與補教業概述

文教業指的是文化教育方面以創新、教學、推廣、培育專業知識技能為目的的行業，包括政府的文化機構如：文化中心、社教館、學校等，及坊間各種文教機構<sup>1</sup>。柯正峰 (1990) 認為：補習，是補習教育的一環，補習教育主旨在於補充正規教育之不足。林俊賢、蔡東鍾 (2007) 根據台灣近年來補習型態，大致將現今補習教育分為兩類：文理補習班 (升學為主)、職業補習班 (傳授特定職業技能)。由此可知，俗稱補習班亦稱文教機構，隨著教育擴張與教育體制變遷，從過去升學主義掛帥時代，進入到今日的通才教育，使得各類型補習項目進入多元化的戰國時代。此外，隨著消費者意識抬頭，各類文教機構競爭激烈，由於教育內容品質趨向同質化，如何提供更優質貼心的服務，已為家長與學生選擇主因之一，正因文教產業是種服務業，購買時看不到商品，消費者常依當時想法或市場口碑選購該產品，因此，如何建立文教機構易於識別與獨特的形象，已成為競爭力的另一種展現。

## 參考文獻

- [1] Andreassen, T. W., & Lindstedt, B. (1998). The effect of corporate image in the formation of customer loyalty. *Journal of Service Research*, 19(1), 82-92.
- [2] Fornell, C. (1992). A national customer satisfaction barometer: The Swedish experience. *Journal of Marketing*, 55(1), 1-22.

<sup>1</sup> Andreassen, T. W., & Lindstedt, B. (1998). The effect of corporate image in the formation of customer loyalty. *Journal of Service Research*, 19(1), 82-92.





活動議程表:



# 議程表

	08:00-08:30	報到 Registration
開幕式	08:30-08:40	開幕式-主席致詞(環球科技大學校長 許舒翔 博士) Opening address: President Shu-Hsiang Hsu, TransWorld University
	08:40-09:20	Keynote Speech: 雲林科技大學視覺傳達設計系(所) 管偉生 教授 Keynote Speech: Professor Shing-Sheng Guan, Department of Visual Communication Design, NYUST
專題演講	09:20-10:50	專題演講 I - 文化科技: 跨越文物和數位技術之間的差距 演講者: 韓國高等科技研究院 文化科技研究所 元光淵教授 Invited Talk I - Culture Technology: Bridging the Gap between Cultural Artifacts and Digital Technology Speaker: Professor, Kwangyun Wohn, Graduate School of Culture Technology, KAIST, Korea
	10:50-11:00	茶敘 Coffee Break
專題演講	11:00-12:30	專題演講 II - 數位音樂產業在台灣的發展現況與未來展望 演講者: 中國科技大學 數位多媒體設計學系 謝宗翰 講師 Invited Talk II - The Development of Digital Music Industry in Taiwan - The Present and the Future Speaker: Professor Tsung-Han Hsieh, Department of Digital Multimedia Design, CUTE
	12:30-13:30	午餐休息 Lunch
論文發表	13:30-15:00	專題演講 III - 議題: 發現公共藝術之路 演講者: 馬來西亞理科大學藝術學院高級講師 Invited Talk III - Public Art as Way-Finding Speaker: Professor Muhizam Mustafa, School of the Arts, Universiti Sains Malaysia, USM
	15:00-16:00	論文口頭發表 I (3場次, 每場20分) 主持人: 環球科技大學視覺傳達設計系(所) 高從曼 教授 Paper Presentation I (3 sessions, 20 minutes each) Chair: Professor Tsung-Yen Kao, Department of Visual Design, TWU
論文發表	16:00-17:00	論文口頭發表 II (3場次, 每場20分) 主持人: 雲林科技大學視覺傳達設計系 曾啟雄 教授 Paper Presentation II (3 sessions, 20 minutes each) Chair: Professor Chi-Shiung Thzeng, Department of Visual Communication Design, NYUST
	17:00-17:40	閉幕式-綜合座談(主持人: 環球科技大學校長 許舒翔 博士) Discussion and Closing Ceremony Chair: President Shu-Hsiang Hsu, TransWorld University
	17:30	散場 The End

環球科技大學 102 年度教學卓越計畫  
2014 年 4 月 30 日 (三) 08:30-17:30

活動相關報導:

刪除本篇公告   返回公告主畫面					
日期	2014-02-27	單位	視覺傳達設計系	發佈人	翁沛緹
摘要	<b>視傳系「2014文化創意與設計創新國際學術研討會」徵稿</b>				
內容報導	一、活動主旨: 為因應社會發展及配合推動國家文化創意產業發展, 以文化創意與設計創新之學術和實務交流, 並邀請國外知名學者蒞會參與研討, 促進設計創新之國際交流機會。				
	二、主辦單位: 環球科技大學 文創學院				
	三、承辦單位: 環球科技大學 視覺傳達設計系				
	四、協辦單位: 教育部區域產學合作中心-國立雲林科技大學、環球科技大學 創意商品設計系、多媒體動畫設計系、美容造型設計系、研究發展處產學創新發展中心、創新設計研發中心、當代中國哲學學報。				
	五、舉辦地點: 環球科技大學嘉東校區 存誠樓 1F 國際會議廳。(640雲林縣斗六市嘉東里鎮南路 1221 號)				
	六、舉辦時間: 民國 103 年 4 月 30 日 (星期三) 08:00-17:30				



二、課程資料（講義、簡報）

1-1、專題演講 1-元光淵教授



Graduate School of Culture Technology, KAIST, Korea  
Professor Kwangyun Wohn

韓國高等科技研究院 文化科技研究所

# 元光淵 教授

Culture Technology: Bridging the Gap between  
Cultural Artifacts and Digital Technology

## 跨接文物和數位技術 之間的差距

Invited Talk I

● 講者基本資料:

# 元光淵 Kwangyun Wohn

韓國高等科技研究院 文化科技研究所

● 現任

Graduate School of Culture Technology, KAIST, Korea

● 學歷(Education)

B.S. in Applied Physics	Seoul National University, Korea	1974
M.S. in Computer Science	University of Wisconsin, USA	1981
Ph.D. in Computer Science	University of Maryland, USA	1984

Dissertation title: A Contour-based Approach to Image Flow  
Advisors: Azriel Rosenfeld (Thesis advisor), Allen Waxman (Co-advisor)

● 經歷(Professional Experiences)

Research Engineer	Agency of Defense Development	(5 years)
Lecturer & Post-doc Fellow	Harvard University, USA	9/84 – 7/86 (2 years)
Assistant Professor	University of Pennsylvania, USA	8/86 – 8/91 (5 years)
Associate Professor	KAIST	7/91 – 8/98 (7 years)
Visiting Professor	Rutgers University, USA	3/98 – 2/99 (1 year)
Professor	KAIST	9/98 – present
Director	Virtual Reality Research Center	7/2000 – present
Dean	Graduate School of Culture Technology	7/2005 – 7/2010
Director	Brain Korea 21 Plus for Content Science	9/2013 – present

● 專長

Virtual Reality、Art + Science、Ubiquitous Displays

● 演講講義:



**Culture Technology:  
Bridging Cultural Artifacts and Digital Technology**

Kwangyun Wohn  
KAIST



**Agenda**

- About me
- Culture Technology: Motivation and Background
- Graduate School of Culture Technology: 10 Years
- Interdisciplinary
  - Problems, Challenges, and Lesson Learned
- Research Perspective



**About Myself**

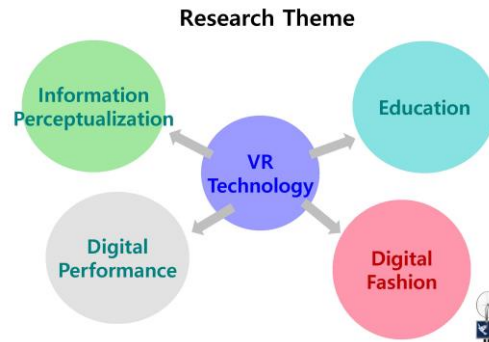

**My Life-time Dream  
in the VR Research**

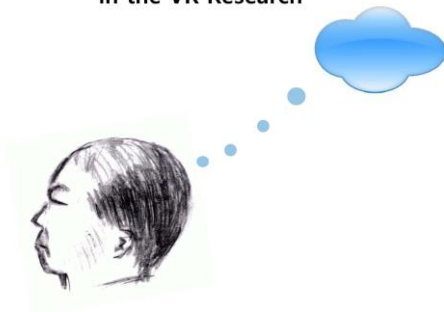

Art+Science Exhibition: Robots are Coming. (2005)





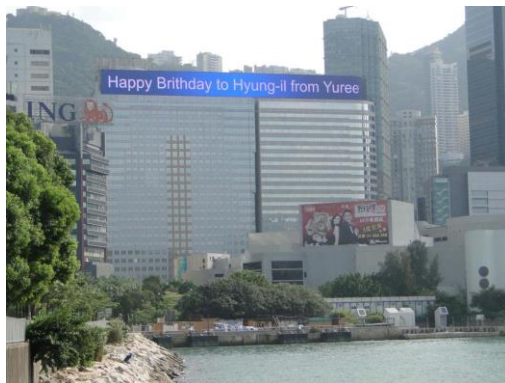
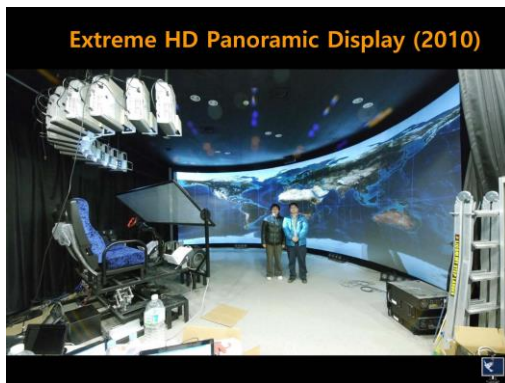
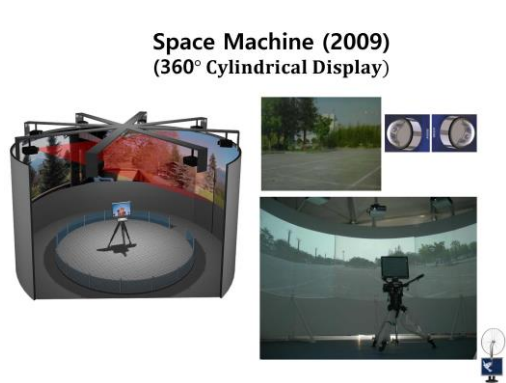

### Engineering prototypes vs. Cultural artifacts

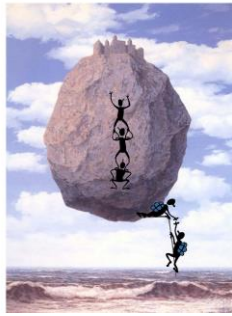

### Framework for CT Research



1. What can technology do for culture?
2. What can culture do for technology?
3. Can technology explain culture?



### Culture Technology

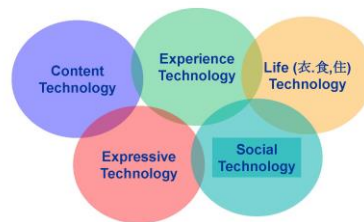

### Interdisciplinary Program in CT (1999~2005)



### Growth Engine for the National Advancement (to the \$30K Per Capita) (2001)

- IT, BT, NT, ET, ... and ... CT



### Numerous National Policies and Plans ...

- Content Korea Vision 21 (2001. 6)
- 5-Year Plan for the Game Industry (2002)
- Vision for the Korean Culture Industry (2003. 12)
- Master Plan for Securing the Human Resource (2004. 1)
- Roadmap for R&D in Culture Technology (2007. 4)
- ...



### Age of Culture

Past



Present

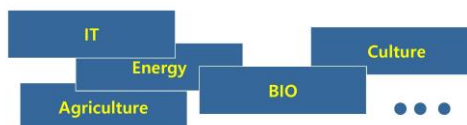

Present



Future

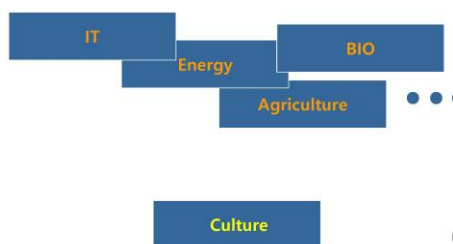

“Korean Waves”

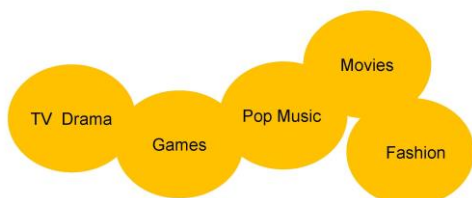

Resistances / Oppositions

- Other developed countries?
- Just an application of IT
- Real? Identity? Uniqueness?
- Interdisciplinary not needed
- Political propaganda



National R&D Budget for the Culture Industry

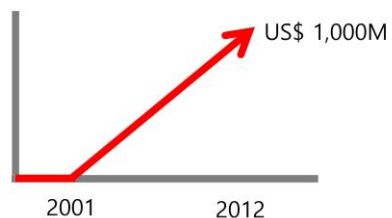



In the mean while ...

### Human Resource in Culture Industry

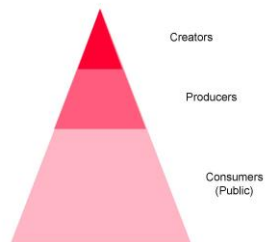

Under one roof ...

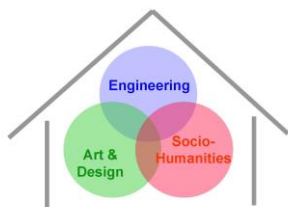

Technology, Art and Practice on 'Culture'

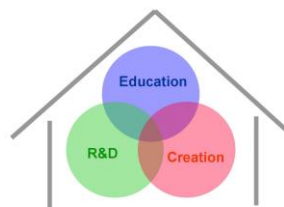

GSCT @ KAIST (2005)



### Mission

- "Global leaders" for the culture industry
- Technology for the culture industry
- A new kind of post-graduate education which fuses (digital) technology, socio-humanities, arts, and business

Student Backgrounds

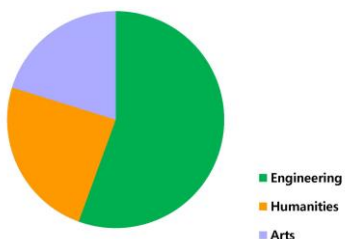

Alumni

Grad Years	Masters	Ph.D's
2007	15	
2008	21	
2009	43	
2010	30	
2011	36	3
2012	48	9
Total	193	12

### Where did they go?

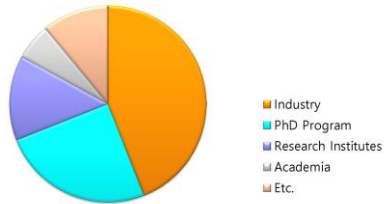

### Weakness

- \$\$\$ (long-term)
- Students – interests, diversity
- Faculty - #, core area(s)
- Location



### Difficulties / Challenges

- Internal, rather than external
- Faculty-related
  - Recruitment
  - Mutual Respect
  - Resource Distribution
  - Evaluation
- Vision-sharing among the Stake Holders
- Balancing between Research-Development-Creation



### Lesson learned ...

- Curriculum
  - Tightly-Controlled → Loosely-Arranged
- Professional Expertise
  - Life-changing career → Life-enhancing career
- Collaboration
  - Faculty → Students
- Level of Completeness
  - Production → Prototyping



### Research Perspective

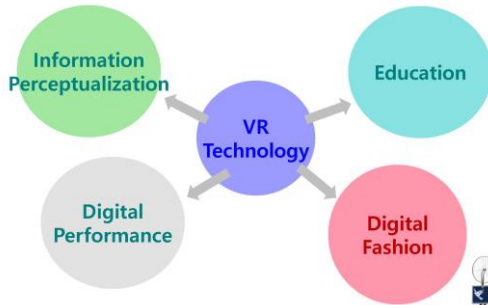

### Digital Performance

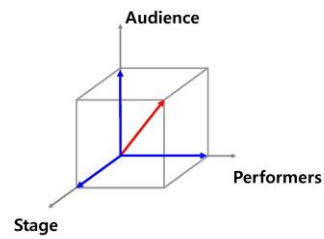

Education



VR Technology + Displays + Network



NEXT Initiative

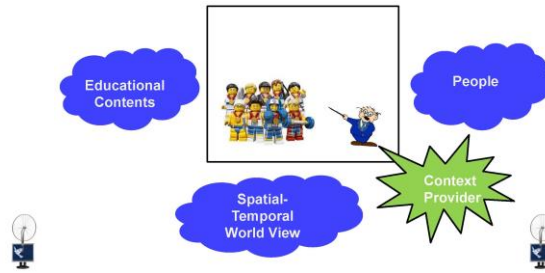

Educational Implications

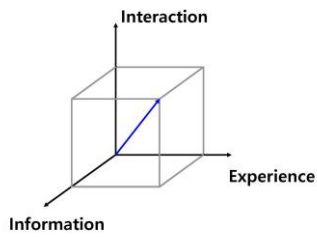

The Future of VR

Big Bang in the Net World

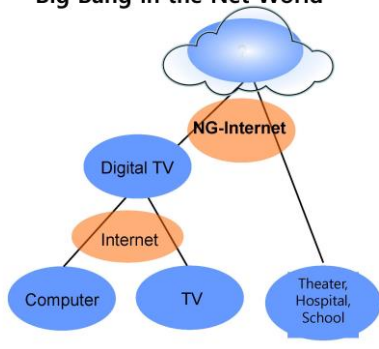

1-2、專題演講 2-謝宗翰講師

2014  
International Conference on  
Cultural Creativity & Innovative Design  
環球科技大學 | 2014文化創意與設計創新 國際學術研討會

Dept. of Digital Multimedia Design, China University of Technology  
Senior Instructor Hsieh, Tsung-Han  
中國科技大學 數位多媒體設計學系

# 謝宗翰 講師

The Development of Digital Music Industry in Taiwan  
— The Present and the Future

數位音樂產業在台灣的  
發展現況與未來展望

Invited Talk II

● 講者基本資料:

# 謝宗翰

中國科技大學 數位多媒體設計學系

● 現任

中國科技大學數位多媒體設計系 講師

● 學歷

藝術碩士與音樂學士學位

國立東華大學-藝術創意產業學系民族藝術碩士班

輔仁大學-音樂系應用音樂組

美國柏克里音樂學院

● 經歷

中華民國數位音樂科技協會常務理事

旺旺中時媒體集團/長天傳播製作股份有限公司音樂製作人

TNT FM98.5 節目主持人

資策會數位音樂講師

文達基督書院

慈濟大學廣播工作坊講師

文化大學、明志科技大學、大漢技術學院業界協同講師

虎尾科技大學課程助教



● 演講講義：

### 應用音樂與多媒體文創產業探討



環球大學 2014年4月30日

中國科技大學講師 謝宗翰 HSHIH, TSUNG HAN

### 內容大綱

1. 應用音樂與文創產業
2. 多媒體發展如何影響數位音樂產業
3. 創作、版製、版權三大配樂類型分析
4. 數位音樂製作變革與創新
5. 新型態雲端即時工作技術
6. 應用音樂產業的重要性
7. 台灣配樂產業之生態
8. 產學合作實務案例分析



### 個人簡介

- 曾任旺旺中時媒體集團/長天傳播製作公司
- 擔任音樂製作人
- 配樂、音效製作 / 國際版權音樂業務
- 中國科技大學/數位多媒體設計系/講師
- 通過教育部延攬及留住特殊優秀人才彈性薪資方案





### 重要經歷

- 入圍第十七、十八、二十三屆金曲獎-最佳客語、原住民流行專輯
- 團隊作品 最後屆 第47屆金鐘獎
- 獲公費派遣赴美國柏克里音樂學院進修, 數位音樂教師班
- 「花博夢想館二代」第二廳主題曲作曲與AC3-5.1環繞聲音設計
- 2014工研院「解密國家寶藏」四大互動展館音效總監與作曲
- 目前負責 電影、動畫、遊戲等配樂 工程



### 我的工作

- 讓音樂成為大家好朋友的朋友
- 音樂與其一人單打獨鬥, 不如橫向的跨領域整合各方藝術, 這將是當代音樂之趨勢與潮流



### 現今數位音樂技術

- 從小我就喜歡不停的在鋼琴上面創作, 那時, 常有個夢想, 如果這些音符都能夠可以成為一整個交響樂團, 那該有多好
- 如今電腦音樂幫我實現小時候的願望了! 音樂再也不只是在琴房裡苦練著鋼琴, 電腦音樂激發了我的音樂創作潛能, 更豐富我的人生了!

### 數位音樂之趨勢(TVBS專訪)



每日 粵語新聞

每個人不一樣 逐個識共樣

dag · sa · mo · kiung jong

向學問越發喜歡

TVBS專訪 [TVBS\\_專訪.mp4](#)

虛擬交響樂團 [國內外虛擬交響樂團.mp4](#)

### 採訪、受邀演講

- 「十三響」-謝宗翰歷程紀錄片 (客家電視台)
- 「新生代作曲家-謝宗翰」(民視新聞)
- 謝宗翰:「台灣美好的音樂, 要讓全世界知道」(聯合報)
- 「築夢計畫得主 謝宗翰 乘著音樂翅膀赴美取經」(客家電視台)
- 輔大音樂才子謝宗翰 譜曲的點捲歌, 點捲台灣未來, 唱出台灣人民心聲 的本土歌曲, 引起各界共明。(自由時報)





### 學生動畫作品與數位音樂音效結合

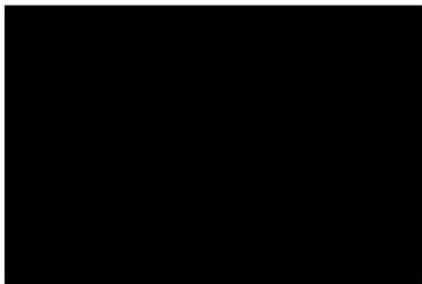

### 數位虛擬樂團VS 真人交響樂團

音樂	畫面
<ul style="list-style-type: none"> <li>音樂一</li> <li>音樂二</li> </ul>	<ul style="list-style-type: none"> <li>畫面一</li> <li>畫面二</li> </ul>
<p>火線狂瀾_A_0037</p>	<p>虛擬交響樂團.mp4 神鬼奇航</p>

### 數位虛擬樂團VS 真人交響樂團

音樂	畫面
<ul style="list-style-type: none"> <li>音樂一</li> <li>音樂二</li> </ul>	<ul style="list-style-type: none"> <li>畫面一</li> <li>畫面二</li> </ul>
<p>少女眼淚 0100</p>	<p>虛擬交響樂團.mp4 神鬼奇航</p>

### 數位音樂吃人現象?

<p>潘出國</p>	<p>張念真</p>	<p>黃濤太平輪</p>	<p>初音</p>
------------	------------	--------------	-----------

### 前言-數位匯流的時代

- 多媒體產業呈現爆發性的發展
- 產值由2002年的新台幣1,537億元，成長至2011年達新台幣6,003億元
- 多媒體相關科系從2002年至今年增加100多間
- 古典音樂意識到學生畢業發展
- 能賣錢的藝術才是好藝術?
- 未來趨勢?

年份	產值
2002	1,537
2003	1,892
2004	2,525
2005	2,603
2006	3,412
2007	4,204
2008	4,603
2009	5,225
2010	5,225
2011	6,003

### 推廣教育

- 經濟部工業局
- 學校推廣教育班
- 勞委會職訓局
- 國際認證中心
- 配合學校課程
- 錄音室專業管理員培訓

### 配樂類型



### 創作



## 版權賣斷

- 甲乙雙方同意依本合約完成之本著作均以甲方為著作權人，甲方享有著作權法所定之著作人格權及著作財產權，對所完成之錄音及調曲著作享有所有之著作權利，且甲方得以無償永久使用本著作。
- 產學合作案《火線狂飆電玩配樂製作計畫》，計畫主持人為中國科技大學謝宗翰，委託單位為鈞象電子，2012年。

## 使用權

- 重製物欲作其他用途時，乙方須就標的著作另行獲得甲方同意使用，同時乙方保證絕不將標的著作另行使用於其他商業或非商業影音製作物。若有違反上述約定，甲方得依法向乙方提出侵權之訴求。
- 引自鳳凰衛視製約《家春秋：民國蔣宋孔家族往事》，音樂製作者為謝宗翰，委託單位為鳳凰衛視，製作人為丁雯靜女士，2009年

## SFX 版權音樂購買網站



## 版權音樂情緒分類

原始檔	情緒分類後
Anticipated Wonder.wav	AnticipatedWonder (期望驚奇美好)_興奮的_管弦樂.wav
Anticipated Wonder30.wav	
Anticipated Wonder15.wav	
Anticipated Wonder60.wav	
Anticipated Wonder1.wav	原文(翻譯)_情緒_配器

## SMARTSOUND

- 搜尋各種曲風與樂器風格
- 自動調整樂曲長度、樂器配置、風格

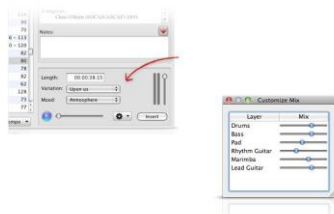

## SMARTSOUND SONICFIRE

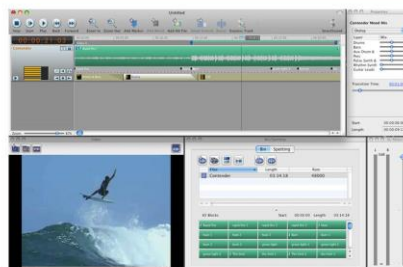

## 新型態雲端即時製作技術

### 即時雲端同步製作 Ohm Studio

- 創設自己的帳戶，設計個人的簡介、國家語言、擅長的樂器以及音樂風格
- 搜尋各國高手進行跨國的即時音樂創作

### 兩地同步錄音技術 nuendo 6

- Global collaboration with VST Connect SE
- 相隔兩地的工作環境即時同步影像、對話，並可以進行高規格錄製音頻
- 另一端不一定要有 Nuendo 或 Cubase

## Ohm Studio



## Nuendo 6



## 雲端共用-沒見過客戶



## 音樂與畫面

聲音與情緒  
配樂三大要素



## 音樂情緒 Hevner Adjective Circle

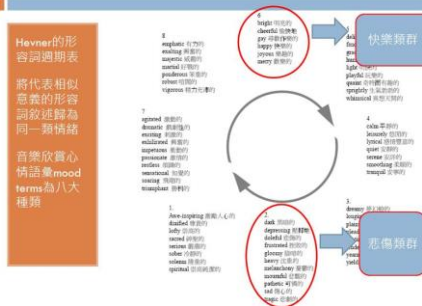

## 實際操作

### 導演情緒表

這4位電影編劇介紹了各種人在情緒的  
情緒： 在中途到 孔和那即將去德國出發的  
情緒： 他和他家往來李德切  
出來 精神狀態會看到這位簡介七的  
當時他是德國的少尉得位官  
super 王士海 (編輯對情緒) =

在劇中對的對的氣氛中  
情緒在情緒中了三年  
先平洋戰爭爆發後 德國成爲轉心劇  
簡介王士海王士海是德國的將軍  
前往美國的家長學的好事  
super 王士海 要兒子好好學

抗戰中  
簡介王士海確定了經文 建議的種種困難  
相對的父子情誼 簡介王士海學了



## 製作檔介紹

### 工作檔檢視

- 音樂主導權
- 配樂的特性

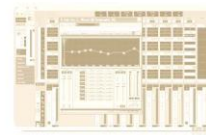

### 配樂構成三大要素



- OS = Off-Screen
- SB= sound bite
- SE= sound effect
- NS= nature sound



### 產學案例分析

INA的童年專輯  
阿美頌

入圍第23屆金曲獎

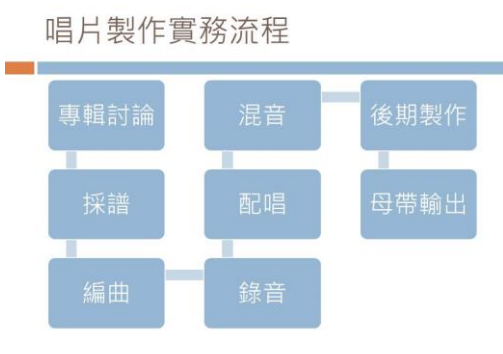
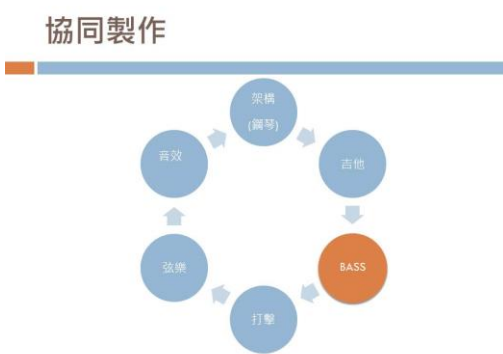
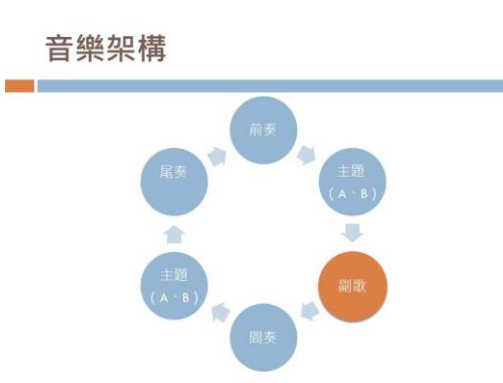
- ### 阿美頌
- | 編曲步驟                          | 錄音                            |
|-------------------------------|-------------------------------|
| <input type="checkbox"/> 1.採譜 | <input type="checkbox"/> 吉他   |
| <input type="checkbox"/> 2.旋律 | <input type="checkbox"/> BASS |
| <input type="checkbox"/> 3.和聲 | <input type="checkbox"/> 古典弦樂 |
| <input type="checkbox"/> 4.鋪底 | <input type="checkbox"/> 人聲   |
| <input type="checkbox"/> 5.編曲 |                               |
| <input type="checkbox"/> 6.結構 |                               |

### 阿美頌

Key of C#  
J=80

### 傳統樂器與吉他錄音

### 配唱與混音後製

努力的背後

## 專輯封面與記者會



## 結論

- 人人皆可以是「作曲家」
- 音樂理論的基本能力培養
- 藝術性與價值性
- 數位音樂必然是各媒體產業必要的朋友
- 當今的音樂不再是直向的純音樂藝術，而是橫向整合之新媒體藝術形式
- 多媒體音樂產業-結構面上影響整個音樂體系

THANK YOU FOR YOUR ATTENTION





1-3、專題演講 3- Muhizam Mustafa 教授



School of the Arts, Universiti Sains Malaysia, USM  
Senior Instructor Muhizam Mustafa  
馬來西亞理科大學藝術學院高級講師

Muhizam Mustafa

Public Art as Way-Finding

探訪公共藝術之路

Invited Talk III

● 講者基本資料:

# Muhizam Mustafa

馬來西亞理科學院藝術學院高級講師

● 專長及研究領域(Skills Profile)

- Management of the graphic/ art & architecture/history/research methodology courses
- Consultation, establishment of scope and time allocation/ forecasting for design & research
- Self-manage workload & prioritise deadlines efficiently
- Graphically communicate functionality of leading edge design concepts
- Promote & facilitate co-ordinated design sustainability & services solutions
- Good customer relation background

● 工作經歷(Employment History)

<b>2014</b> Universiti Sains Malaysia(Penang)	<b>Senior Lecturer I</b> School of the Arts
<b>2011</b> Universiti Sains Malaysia(Penang)	<b>Deputy Dean of Academic I</b> School of the Arts
<b>2009</b> Universiti Sains Malaysia(Penang)	<b>Senior Lecturer I</b> School of the Arts
<b>2004</b> Birmingham City University(U. K )	<b>Lecturer I</b> Visual Communication department
<b>2003</b> Limkokwing University(Kuala Lumpur)	<b>Senior lecturer I</b> Faculty of Arch & Built Environment
<b>2001</b> CAA/ Intec College(Kuala Lumpur)	<b>Head of Dept. I</b> Interior Design department
<b>1999</b> Shah Alam Polytechnic (Selangor)	<b>Lecturer I</b> Civil Engineering department
<b>1994</b> John Ward Arch. Assoc. (London)	<b>Asst Architect I</b> design department

● 學歷(Education)

<b>2009</b> Birmingham Inst. of Art & Design	<b>Philosophical Doctorate in Design (PhD)</b> full time research based doctorate degree oncross- disciplinary between urban architecture and the arts.
<b>1999</b> Universiti Teknologi Malaysia	<b>Master in Edu. [Art &amp; Architecture] (M. Ed. Tech)</b>
<b>1997</b> Univeristy of Kent/KIAD	<b>Bachelor of Art [BA (Hons) Arch</b>

● 演講講義:



### Public Art as Wayfinding

公共藝術作為尋路

Muhizam Mustafa, Sam. PhD  
Philip Khor Ern Chee.

“A picture is worth a thousand words”

“一張圖片勝過千言萬語”



www.bubblews.com

### Visual Communication

视觉传达

+

Public Art

公共艺术

+

Wayfinding

寻路

### Visual Communication

视觉传达

Communication that relies on vision.

依赖视觉沟通

The use of visual to convey specific ideas and messages.

利用视觉传达具体的想法和信息。



### Public Art 公共艺术

Public Art can be defined as permanent or ephemeral designs, artworks and creations developed in spaces accessible to the public.

公共艺术可被定义为永久或短暫性的設計，作品以及在公眾開放的空間內發展。

It is being created in all shapes and sizes with different materials, for people to listen to, touch and climb on.

它是由各种形状和大小不同的材料被创造，让人们倾听，摸索與探討。



Aram Bartholl: 'Map' at Public Art Festival Taipei





Aram Bartholl: 'Map' at Public Art Festival Taipei  
 '地图' - 台北公共藝術節



In and Around Taipei 台北周圍環境

### Wayfinding 路徑搜尋系統

Wayfinding is the art of using landmarks, signage, pathways and environmental cues to help first-time visitors navigate and experience a site without confusion.

路徑搜尋系統是使用地標，路牌，途徑和环境线索的藝術，以幫助首次訪問者在混亂的情況下遊覽。



Discovery World, Taiwan.



Public art as Way finding Project Georgetown Penang

公共藝術被喬治市，檳城作為路徑搜尋系統



The Spectrum of Georgetown Penang



Public art as  
Visual Landmarks  
公共藝術作為視覺地標



Love Lane  
Georgetown



Ah Quee Street  
Georgetown



Ah Quee Street: Lithuanian artist Ernest Zacharevic

Public art as  
Visual Direction  
公共藝術作為一種視覺方向



Existing Wayfinding 現有的路徑搜尋系統



Existing Wayfinding 現有的路徑搜尋系統





**INTRODUCTION**

**Spectrum of George Town**  
彩緬荷治市

The project is create a new way finding system in George Town Buffer Zone. The concept is applying different colour on the building in different street so that it will make a big impact and impression to attract people. The target audience is all resident in Penang and tourist from other country.

這計劃主要是在喬治市區街區建設新的路徑搜尋系統。理念是在區內不同街道之建築，塗上不同色彩，帶給大眾視覺衝擊並給其留下深刻印象以吸引之。其目標對象為全檳居民與外國遊客。

- 001\_INTRODUCTION
- M. Spectrum of George Town 彩緬荷治市
  - C. Malaysia 馬來西亞
  - L. Georgetown Penang 檳城 喬治市
  - D. Philip Khoo En Chee 邱恩哲



- Color Scheme :
- C. 18. M. 28. Y. 10. K. 0
  - C. 19. M. 48. Y. 10. K. 0
  - C. 10. M. 20. Y. 10. K. 0
  - C. 28. M. 0. Y. 18. K. 0



- 002\_LOGO DESIGN
- M. Spectrum of George Town 彩緬荷治市
  - C. Malaysia 馬來西亞
  - L. Georgetown Penang 檳城 喬治市
  - D. Philip Khoo En Chee 邱恩哲

**STREETS COLOR**

- |                    |                      |
|--------------------|----------------------|
| PEMANG ROAD 蘇梅律    | KIMBERLEY STREET 蘇丹街 |
| LOVE LANE 愛情巷      | CENTRA STREET 日本橋街   |
| MUNIB STREET 荷里街   | PINDAL TALI ROAD 蘇丹街 |
| CHALLA STREET 中十街  | CARNAUGH STREET 亞里街  |
| CAMPBELL STREET 亞里 |                      |

"A Street. A Color. A Story Behind"  
"一条街道。一个颜色。一个故事。"

- 004\_STREETS COLOR
- M. Spectrum of Georgetown 彩緬荷治市
  - C. Malaysia 馬來西亞
  - L. Georgetown Penang 檳城 喬治市
  - D. Philip Khoo En Chee 邱恩哲

**COLOR SKETCHING**

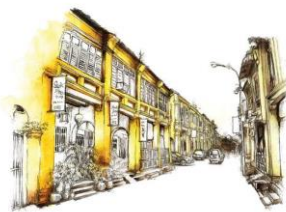

color tone of the building 顏色在子色調

- 006\_COLOR SKETCHING
- M. Spectrum of Georgetown 彩緬荷治市
  - C. Malaysia 馬來西亞
  - L. Georgetown Penang 檳城 喬治市
  - D. Philip Khoo En Chee 邱恩哲

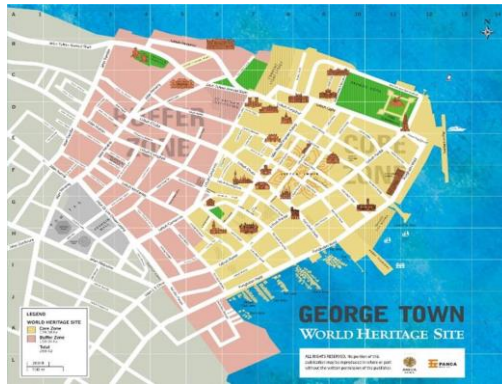

**EXISTING MAP**

George Town World Heritage Site (Buffer Zone)

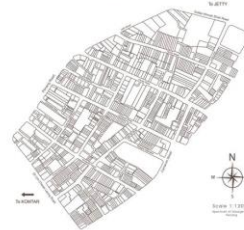

- 003\_EXISTING MAP
- M. Spectrum of George Town 彩緬荷治市
  - C. Malaysia 馬來西亞
  - L. Georgetown Penang 檳城 喬治市
  - D. Philip Khoo En Chee 邱恩哲

**COLOR MAP**

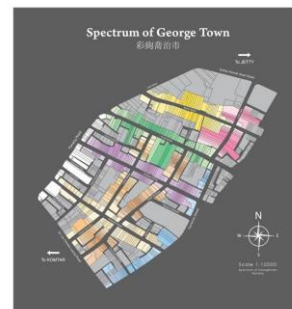

- 005\_COLOR MAP
- M. Spectrum of Georgetown 彩緬荷治市
  - C. Malaysia 馬來西亞
  - L. Georgetown Penang 檳城 喬治市
  - D. Philip Khoo En Chee 邱恩哲

**HOUSE MODELING**

color tone of house modeling from start to end of the street  
房子造型的色調，从开始到街道的尽头



- 007\_HOUSE MODELING
- M. Spectrum of Georgetown 彩緬荷治市
  - C. Malaysia 馬來西亞
  - L. Georgetown Penang 檳城 喬治市
  - D. Philip Khoo En Chee 邱恩哲

HOUSE MODELING



005\_HOUSE MODELING  
 N: Spectrum of Georgetown  
 亞羅士打  
 C: Malaysia  
 马来西亚  
 L: Georgetown Penang  
 檳城 亞羅士打  
 D: Phipp Khor Eln Chee  
 叶嘉平

playing color tone on cardboard as the house modeling  
 使用色调纸板作为房子的模型

HOUSE MODELING



009\_HOUSE MODELING  
 N: Spectrum of George Town  
 亞羅士打  
 C: Malaysia  
 马来西亚  
 L: George Town Penang  
 檳城 亞羅士打  
 D: Phipp Khor Eln Chee  
 叶嘉平

House Modeling  
 纸板房子模型

HOUSE MODELING



010\_HOUSE MODELING  
 N: Spectrum of George Town  
 亞羅士打  
 C: Malaysia  
 马来西亚  
 L: George Town Penang  
 檳城 亞羅士打  
 D: Phipp Khor Eln Chee  
 叶嘉平

House Modeling  
 纸板房子模型

ORIENTATION SYSTEM



011\_ORIENTATION SYSTEM  
 N: Spectrum of Georgetown  
 亞羅士打  
 C: Malaysia  
 马来西亚  
 L: Georgetown Penang  
 檳城 亞羅士打  
 D: Phipp Khor Eln Chee  
 叶嘉平

ORIENTATION SYSTEM



012\_ORIENTATION SYSTEM  
 N: Spectrum of Georgetown  
 亞羅士打  
 C: Malaysia  
 马来西亚  
 L: Georgetown Penang  
 檳城 亞羅士打  
 D: Phipp Khor Eln Chee  
 叶嘉平

Signage on wall  
 墙上路牌指示

COMPLIMENTARY



Souvenir  
 紀念品



Postcard  
 明信片



## 2. 口頭論文發表



### 1-1 台灣針葉五木特徵與加工性於產品應用

謝婉婷(國立屏東科技大學)木材科學與設計系 碩士班研究生)  
王耀俊、黃俊傑(國立屏東科技大學)木材科學與設計系 副教授)

### 1-2 樹火紀念紙博物館消費者行為觀察研究

蕭立祁(輔仁大學)應用美術所 碩士班研究生)  
王麗卿(輔仁大學)應用美術所 副教授)  
康台生(輔仁大學)應用美術所 教授)

### 1-3 環境色彩體系意象調查——

#### 以宜蘭藏酒酒莊為例

崔慧敏(環球科技大學)視覺傳達設計系 碩士班研究生)  
魏碩廷(環球科技大學)視覺傳達設計系 助理教授)

## 論文口頭發表 I

主持人 高從晏(環球科技大學視覺設計學系 教授)  
第一場次，每場 20 分鐘

# 2014

## International Conference on Cultural Creativity & Innovative Design

環球科技大學 | 2014文化創意與設計創新 國際學術研討會

教學卓越計畫

2-1 國小鄉土藝術與人文教案設計與開發研究 |

宋江陣文化元素應用於創意獅頭設計

呂雅玲(國立虎尾科技大學)多媒體設計系數位內容創意產業研究所 研究生)  
鄭文華(國立虎尾科技大學)多媒體設計系數位內容創意產業研究所 助理教授)

2-2 原住民文化元素應用於創意商品設計之研究 |

以賽德克族為例

謝修璟(國立雲林科技大學)創意生活設計系 助理教授)  
黃巧鈺(國立雲林科技大學)創意生活設計系 碩士班研究生)

2-3 探討消費者不同紓壓方式與心理

特質關係之研究

林慧玲(政治大學)廣告學系研究所 碩士班研究生)

論文口頭發表 II

主持人:曾啟雄(雲林科技大學視覺傳達設計系 教授)  
第一場次,每場20分鐘



2-1、口頭論文發表 I - 謝婉婷

# 口頭論文發表 I

## 台灣針葉五木特徵與 加工性於產品應用

Feature and Application of Softwood Grown in Taiwan

謝婉婷\*

Wan-Ting Xie

國立屏東科技大學木材科學與設計系

研究生

王耀俊\*\*

Yaw-Jun Wang

國立屏東科技大學木材科學與設計系

專任副教授

黃俊傑\*\*

Jiun-Jie Huang

國立屏東科技大學木材科學與設計系

專任副教授



● 論文摘要:

## 台灣針葉五木特徵與加工性於產品應用 Feature and Application of Softwood Grown in Taiwan

### 摘要

本研究整理出台灣針葉五木材基本特性、材色產生的心理色彩意象、利用針葉五木設計的產品設計。台灣森林資源豐富，但經過多年的濫伐，森林資源也枯竭殆盡，其中又以台灣檜木等針葉樹種最為珍貴、稀少，因此部分學者專家將台灣針葉樹種依照產地、稀有性，提出了台灣針葉一級五木，包含了台灣扁柏、紅檜、巒大杉(香杉)、台灣肖楠、台灣杉(亞杉)等五種珍貴樹種。針葉木材之所以深得許多人的喜愛，因為有些具有香氣、材質細緻，針葉木材特性較軟、易加工，又稱為軟木，材色在 Lab\* 色彩空間中，L\* 值介於 48-63 屬於中高亮度，在 a\* 值(紅綠軸)介於 8-11，b\* 值(黃藍軸)介於 19-30 皆是屬於紅黃色調的材色，色澤柔和、優雅、質地細緻，適合作為木工藝材料，所以有許多設計師喜歡以其材料作設計，因此分析市面上設計師以針葉五木為主的產品設計，藉以找出適合針葉五木的設計方法。

*關鍵字：台灣針葉五木、木材應用、色彩空間*

### ABSTRACT

The purpose of this research is to explore the Basic characteristics of softwood grown in Taiwan and psychological feeling of wood color and product design of softwood grown in Taiwan. The forest resources are rich in Taiwan but after years of fellings cause fast vanishing of forest resources Hinoki out of softwood grown in Taiwan are precious, scarce. Some experts according to habitat, rarity put forward of softwood grown in Taiwan Level 1. Contains the Taiwan yellow cypress, the Taiwan Red False-Cypress, the Lunta Fir, the Taiwan Incense Cedar, the Taiwania. Because some softwood have aroma, quality of material delicacy so enjoy the fancy of many people. The coniferous wood characteristic is softer, easily process so also is called the softwood. The color of the Lab\*, L\* value between 48~63 is belonging to High light , a\* value between 8~11 , b\*value being situated between19~30 is belongs to red and yellow, the color is soft, elegant, delicate texture and suitable as woodworking material. Many designers like to use it to be their layout. Therefore, Is analytical on the market the designer takes Softwood Grown in Taiwan as main products to design. So as to discovers the suitable design method.

*keyword : Softwood Grown in Taiwan 、 wood application 、 Color spac*

● 發表講義：

台灣針葉五木特徵與加工性於產品應用  
Feature and Application of Softwood Grown in Taiwan

國立屏東科技大學  
木材科學與設計系  
王耀俊 副教授  
黃俊傑 副教授  
謝煥婷 研究生

目錄

- 緒論
- 文獻探討
- 結果與討論
- 結論

緒論

緒論

台灣針葉五木

- 台灣扁柏
- 紅檜
- 巒大杉(香杉)
- 台灣肖楠
- 台灣杉(亞杉)

肖楠

日治時期

- 台灣檜木
- 巒大杉
- 台灣杉

研究動機

- 禁伐天然林後，木材來源轉為進口材料，工廠大量外移，導致傳統木工產業漸漸式微。
- 如何透過正確的加工方式，使珍貴木材得到良好的應用，讓木質產品的性質可以穩定，不會因為環境的變化產生太大的變形。

研究目的

國產材 + 在地文化 + 在地工藝 = 文創商品

文獻探討

台灣木材種類與性質

闊葉樹材

針葉樹材

葉面寬大，葉脈成網狀，有落葉樹與常綠樹，鮮有春材與秋材之分，適合家具與用家具製作。以天然生扁心石、樟樹、楠木、柯椎、榿木、雜木及造林木相思樹為主。

葉細長，葉脈平行，成堅硬針狀，質軟容易加工，適合作建材，也可活用紋理製作家具。針葉一級材以天然生扁柏、紅檜為主，針葉二級材以天然生鐵杉、雲杉、松類及造林木柳杉、杉木為主。

台灣木材種類與性質

樹種不同，比重也不同(約0.3~0.8)，質輕，木紋方向所能承受的壓力也有所不同，有些樹種也會沿著縱向纖維裂開。

木材具有吸濕脫濕的特性，但也因為這個特性，造成木材的膨脹與收縮，容易造成成品的誤差、變形。

不同的樹種，也有不同的紋理與色澤，觸感相對於人造材料而言較溫暖與柔和，樹木長成階段會產生天然的瑕疵、節、材的裂痕，因此很難找到相同的材色與紋路。

台灣針葉五木性質

台灣針葉樹種繁多，依照生長環境、木材價值，列出以下台灣扁柏、紅檜、台灣杉、肖楠、巒大杉等五種台灣針葉樹種最珍貴，所以有「針葉五木」之稱。

其特性容易加工，加工後剖面光滑，材色呈現紅黃色調，肌理多細緻，耐濕耐蟻性強，木理通貫，因此適合利用在建築、家具、交通工具上。

### 台灣 針葉五木性質

#### 紅檜

乾燥容易，缺點少，刨削加工容易，刨面光滑細緻，塗裝性良好。  
心材紅黃略帶褐色，邊材黃灰色，肌理細緻均勻，木理通直，弦切面具有美麗花紋，耐濕性、耐蟻性。



### 台灣 針葉五木性質

#### 台灣扁柏

乾燥容易，缺點少，刨削容易，刨面光滑，塗裝性良好。  
心材淡黃褐色，邊材淡黃紅白色，肌理細緻，木理通質均勻，氣味芳香且具辛辣味。



### 台灣 針葉五木性質

#### 台灣杉(亞杉)

易乾燥，少反翹乾裂，加工容易，塗漆吸著性良好。  
邊材淡紅黃色，心材黃色或帶紫褐色之縱條，久即變為暗黑色。  
肌理細緻，年輪狹小但可判明，春秋材區別明顯，質輕，木理通直。



### 台灣 針葉五木性質

#### 台灣肖楠

乾燥慢，如乾燥不充分易產生缺點，收縮率稍大，質硬但加工易，邊材區別不明顯，邊材淡黃褐色，心材黃褐色。  
肌理細緻，年輪不明，假年輪多，木理通直均勻。



### 台灣 針葉五木性質

#### 巒大杉(香杉)

乾燥快，狀況良好，不易反翹龜裂，加工容易，塗裝性良好。  
邊材淡黃色，心材淡黃褐色，但經久會變為紫黑色。  
肌理密度小，材質輕軟，耐蟻性強，木理通直均勻，木肌稍粗。



### 台灣 針葉五木 色彩視覺意象

在學者陳殿禮等(2010)運用儀器測出木材反光值，算出Lab\*色彩空間分析與問卷調查中。

「高級的-普通的」意象與色彩a\*值中，呈現明顯的相關性，a\*值愈大越具高級意象，a\*值愈小則反之，因此可以得知愈具高級意象的材色則偏紅。

「柔和的-生硬的」意象與色彩L\*值，呈現明顯的相關性，L\*值愈大則愈具柔和意象，L\*值愈小則反之，可以看出L\*愈大則愈具有柔和的意象。

### 台灣 針葉五木 色彩視覺意象

表4 樹種材色參數值(L\*=0表示黑色，L\*=100表示白色；a\*負值表示綠色，而正值表示紅色；b\*負值表示藍色，而正值表示黃色。)

樹種	弦切面		徑切面			
紅檜	63.79	8.91	25.16	62.95	9.85	28.19
台灣肖楠	56.79	10.40	27.87	56.40	11.41	30.19
巒大杉	56.66	9.08	21.56	52.42	10.86	22.24
台灣杉	59.94	9.84	19.64	48.59	11.52	20.08

### 台灣 針葉五木 色彩視覺意象

針葉樹種視覺心理量之量測  
表5 弦切面之視覺意象

意象語彙：高級、普通、典雅、精緻、溫暖、冰冷、柔生、自人、的的、的的、的的、的的、的的、的的、的的

樹種：台灣肖楠、巒大杉、台灣杉

台灣針葉五木弦切面上會給人溫暖、柔和、自然的心裡感受。



### 台灣 針葉五木 色彩視覺意象

針葉樹種視覺心理量之量測  
表6 徑切面之視覺意象

意象語彙：高級、普通、典雅、精緻、溫暖、冰冷、柔生、自人、的的、的的、的的、的的、的的、的的、的的

樹種：台灣肖楠、巒大杉、台灣杉

台灣針葉五木徑切面上會給人典雅、精緻、溫暖的心裡感受。



## 結果與討論



### 結果與討論

- 林東龍等(2005)學者在研究中提到：有些材料的質感是必須透過觸覺方能感受，利用視覺所判斷的質感，通常是以觸覺在該材質上的感受經驗為基礎。
- 外觀質感方面可以分為視覺方面與觸覺方面，而觸覺又會與視覺交互作用，形成共感覺或稱連感覺，呈現出對於質感不同的感受。

### 結果與討論

- 黃俊傑老師在各項比賽與展覽中的部分作品以台灣檜木、台灣扁柏作品為例。作品擅長以淺材色的台灣檜木，搭配深材色的木材，呈現出傳統的木工藝之美。



擊翠(台灣扁柏)



水晶之心(台灣檜木)



和合天成(台灣扁柏)

### 結果與討論

- 四一玩作的特色就是以呈現木材的自然質地並且貼近使用者的原始需求，設計中過多的加工程序或雕飾，常常只會耗損材料造成浪費，因此保留木材的原色與原味，設計出「耐看」、「有趣」又具「設計感」的家具。



香杉托盤(台灣香杉)



香杉燭台(台灣香杉)

### 結果與討論

- Wkidea木作手機殼在科技化泛濫的現今社會，利用台灣原木給人溫暖感受與台灣精密的加工技術，設計製造出具有溫暖感受的科技配件。



木作手機殼(台灣扁柏)



木作手機殼(台灣杉)

## 結論

### 結論

- 在設計應用上，不僅可以利用針葉五木的材色作設計，也可以利用木質材料本身的溫暖感，給使用者溫暖的感受。
- 使用具有台灣代表性的針葉五木，結合台灣文化，使文化創意商品更具有台灣在地感覺。
- 使用台灣針葉五木的木材設計製作，更可以提高其產品的附加價值。

## 謝謝聆聽



2-2、口頭論文發表 II - 蕭立祁

# 口頭論文發表 II

## 樹火紀念紙博物館消費者 行為觀察研究

The observational study for consumer behavior of  
Suho paper memorial museum.

\*蕭立祁 Lee-Chi Xiao    \*\*王麗卿 Li-Ching Wang    \*\*\*康台生 Tai-Sen Kang  
\*輔仁大學應用美術所研究生    \*\*輔仁大學應用美術所專任副教授    \*\*\*輔仁大學應用美術所專任教授

● 論文摘要:

## 樹火紀念紙博物館消費者行為觀察研究

### The observational study for consumer behavior of Suho paper memorial museum.

#### 摘要

樹火紀念紙博物館藉由企業本身豐富的手造紙技術與專業知識，結合了重新規劃舊建築並導入設計風格的高質美感、設立館內體驗手造紙製作工廠與參與社區改造的深度體驗、定期安排藝術家與設計師於館內展覽的活動展演等特色，具體的將文化創意產業於博物館的舞台上成功演繹。本研究希望藉由觀察樹火紀念紙博物館園區內的消費者行為，提供後續欲轉型為文化創意產業的傳統產業規劃觀光工廠之參考依據。

研究結果發現，樹火紀念紙博物館消費者進場的巔峰時段為中午 12 點至下午 4 點 30 分這段期間，消費者以女性 59.8% 占多數，購票參觀者占了 84.8%，購票參與體驗者占了 25.6%，而消費者購買行為方面，購買商品者只佔了總額的 9.8%，男性與女性的消費行為方面，女性不論在購票參觀、參與體驗活動亦或是購買展售區之商品的比例都明顯比男性高出許多，分別是 59%、61.9% 和 87.5% 的百分比，最後可發現購買展售區商品者當中的 75% 都有購票參觀博物館，同時在比例上來說也有 31.3% 購票參與過體驗活動，由此可以合理推論參觀博物館和參與體驗活動對於消費者在博物館內購買展售區之商品方面有正面的影響。

關鍵字：博物館、消費者行為、觀察

#### ABSTRACT

Su Ho Memorial Paper Museum by the enterprise itself rich of handmade paper technology and expertise, and combined with the re-planning of the old building and import high aesthetic quality of the design, the establishment of the museum experience of making handmade paper and participate in community transformation to make depth of experience, regularly arrange artists and designers in the museum exhibition with performances and other special events, and successfully specific the cultural and creative industries on the stage of the museum interpretation.

With the progress of consumers visiting the Su Ho Memorial Paper Museum, we could find out from unfamiliar to comprehend, the consumers starts to get involve to the experience events. It's not only to educating, but also achieve the purpose of promoting successfully. This study expect through out observing the consumers' behavior, can provide a reference for subsequent transformation of the cultural and creative industries who wants to transform a traditional industrial into tourism factory.

The results showed that, Su Ho Memorial Paper Museum consumers approach the peak period is from 12:00 to 16:30 during the period, 59.8% of consumers in the majority of women, accounting for 84.8% of the visitors ticket, ticket participate in the experience accounted for 25.6%, while the terms of consumer buying behavior, purchase of goods were up only 9.8% of the total, male and female aspects of consumer behavior, regardless of the ticket to visit the women involved in experiential activities also show the sale or purchase proportional area of commodities are significantly higher than many men, respectively, 59%, 61.9% and 87.5% of the percentage of the final exhibition and sales area can be found in the purchase of goods among the 75% who have a ticket to visit the museum, while the proportion up said that there are 31.3% participated experience ticket, which can be reasonably inferred to visit the museum and participate in experiential activities have a positive impact for consumers to purchase display and sale in the museum district of commodities.

Keywords: museum, consumer behavior, observational study

● 發表講義：

### 樹火紀念紙博物館消費者行為觀察研究

The observational study for consumer behavior of Suho paper memorial museum

指導老師：王麗德、廖台生  
學生：蕭立郡

### 摘要

Summary

樹火紀念紙博物館藉由企業本身豐富的手造紙技術與專業知識，結合了重新規劃建築並導入設計風格的高質美感，設立館內體驗手造紙製作工藝與參與社區改造的深度體驗，定期安排藝術家與設計師於館內展覽的活動展演等特色，具體的將文化創意產業於博物館的舞台上成功演譯。

在樹火紀念紙博物館內，可以發現消費者在參訪的行程當中，對於手造紙逐步的從陌生到了解，進而親身參與實際體驗活動，除了教育學習之外，也期待達到推廣的目的，本研究希望藉由觀察樹火紀念紙博物館館內的消費者行為，提供後續轉型為文化創意產業的傳統產業觀光工廠之參考依據。

研究結果發現，樹火紀念紙博物館消費者的參訪時段為中午12點至下午4點30分這段期間，消費者以女性59.8%占多數，購買參觀者占了84.8%，購買參與體驗者占了25.6%，而消費者購買行為方面，購買商品者只佔了總數的9.8%，男性與女性的消費行為方面，女性不論在購買參觀、參與體驗活動或是購買展覽區之商品的比例都明顯比男性高出許多，分別是59%、61.9%和87.5%的百分比，最後可發現購買展覽區商品者中的75%都有購買參與博物館，同時在比例上來說也有31.3%購買參與體驗活動，由此可以合理推論參觀博物館和參與體驗活動對於消費者在博物館內購買紙藝區之商品方面具有正面的影響。

### 研究背景與動機

The purpose of this study

在跨個全球化與資訊傳播快速的時代，文化與文化之間的高牆已逐漸消弭，但是隨之而來的代價便是抵禦不了外來文化衝擊的傳統產業面臨逐漸凋零的困境，而消費者對於商品的需求已逐漸由傳統的功能性轉向為走向高度精緻與高度美感的文明經濟時代，舊時代的產業思維已無法在現代存活，文化創意產業因此孕育而生，伴隨著文化創意產業而來的便是注重體驗與教育的文化創意產業。本研究參與了蔣經國史與聯合國教科文組對於文化創意產業的定義，於2002年提出「既輕2008：國家發展重點計畫」，將文化創意產業列為重點發展項目，文建會更於2007年開始著手推動台灣五大文化創意產業園區，(張錦雄, 2007)，而私營企業的轉型則是由經濟部於2003年提出的「推動製造業發展觀光休閒產業計畫」來實行，再發展困難的傳統產業結合文化、知識、體驗等項目轉型為能夠永續經營的觀光工廠。(李君如, 2011)至此奠定了台灣文化創意產業與觀光工廠的發展基礎。

本研究選擇樹火紀念紙博物館作為研究對象之原因為，樹火紀念紙博物館藉由企業本身豐富的手造紙技術與專業知識，結合了重新規劃建築並導入設計風格的高質美感，設立館內體驗手造紙製作工藝與參與社區改造的深度體驗，定期安排藝術家與設計師於館內展覽的活動展演等特色，具體的將文化創意產業於博物館的舞台上成功演譯。

### 研究目的

Research purposes

本研究希望藉由樹火紀念紙博物館的成功案例，探討觀察在樹火紀念紙博物館中消費者的購買、參與與體驗行為，了解樹火紀念紙博物館的銷售型態，藉以整理出消費者性別對於觀光工廠的消費行為傾向，提供後續進行轉型的傳統產業參考依據。

### 研究方法

Research methods

本研究將藉由文獻分析法，將樹火紀念紙博物館之「核心知識」、「高質美感」、「深度體驗」等項目明晰、歸納，並使用觀察法研究進入館內的消費者消費方式。

### 研究流程圖

Flow Chart

```

    graph TD
      A[研究背景與動機] --> B[研究方法]
      B --> C[觀光工廠]
      C --> D[文化創意產業三大要素]
      D --> E[樹火紀念紙博物館企業個案]
      E --> F[1. 個案背景  
2. 個案簡介]
      F --> G[文化創意產業調查評估]
      G --> H[1. 核心知識  
2. 高質美感  
3. 深度體驗]
      H --> I[研究成效與分析]
      I --> J[結論與建議]
  
```

### 觀光工廠

Tourism Factory

在經歷全球化經濟時代的洗禮後，無法持續跟隨世界腳步而持續衰落的傳統產業開始尋求轉型的生存機會，台灣「觀光工廠」的理念是由原經濟部長張盛邦提出，將傳統工業業經營觀光產業，整合產業與地方的特色，並以開闢觀光休閒的產業附加價值(蔡長清、高淑娟, 2011)，經濟部工業局在2003年頒布的「工廠業發展觀光服務要點」中對於觀光工廠有了以下的定義：「由經濟部工業局所管轄之工業區內，從事製造加工並設有工廠登記證，且需要廠地完整、仍繼續從事產品製造加工者，並以非屬危險性工業為原則。至於工廠本身必須具有觀光、歷史文化、教育傳習等，並將其可供參觀之部份廠地、廠房、機器設備等設施，提供給遊客觀光或作休閒服務之使用」(經濟部工業局, 2003)，而陳雅君(2005)則將產業觀光分類為具有地方文化的產業結合觀光元素，並以體驗知創舉進行轉型的與對同一產業所發展出來的休閒觀光等兩大項目，而觀光工廠與其他博物館與工廠最大的不同則是在於可以讓遊客可以親身體驗其企業的歷史、專業技術知識的累積、製成與生產的過程。(李君如、陳俞伶, 2009)。

由以上的文獻資料可以大致將觀光工廠定義為具有工業背景與專業知識技術的工廠結合觀光、休閒、教育等三個項目的新型態產業，依照其產業的不同提供不一樣的休閒教育，並且著重於遊客的深度體驗。

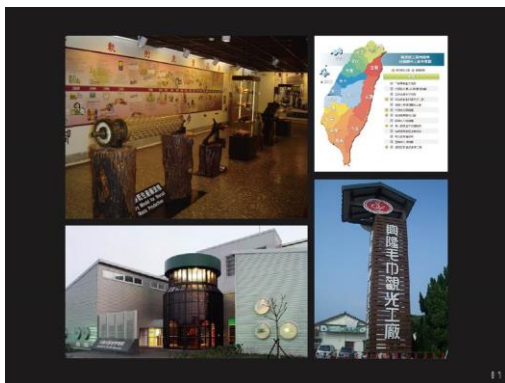

### 文化創意產業三大要素

Tourism Factory

隨著台灣的經濟形勢的改變，其經濟型態已經由早期單純生產的工業經濟跨過了提供消費者的服務經濟，勞動力減少，知識經濟與消費者逐漸轉變的創意經濟，同時也引導走向體驗經濟。而簡單純的生產與消費模式已經無法符合現代消費者需求，產業界對此也逐步改變其產業活動(張維華, 2010)。文化創意產業在台灣進行已行之有年，其所創造出前所未有的美學經濟消費模式以讓各界專家學者對此進行了甚多的學術探討，而依照經濟部文化創意產業推動小組的界定，創意生活產業的定義為「以創意整合生活產業核心知識，提供具有深度體驗及高質美感的產業」(經濟部工業局, 2004)。

由以上的文章資料可以大致的將文化創意產業之三大要素分為「企業核心知識」、「高質美感」與「深度體驗」。林添春(2011)更直接的解釋「企業核心知識」為知識經濟中的創意，「深度體驗」則是運用創意思「服務」與「活動」，「高質美感」則是利用「場域」和「產品」營造。

### Suko Paper Memorial Museum

樹火紀念紙博物館

地址：臺北中山區萬安里二街68號  
電話：02-25075535  
網址：http://www.sukopaper.org.tw/index.html  
營業時間：第一至週六 12:30-5:00 週日 14:00-5:00

原為台裔工程師的陳樹火先生，於1960年在南投市埔里鎮建立了長春棉紙企業，並陸續創立了中日特種紙廠、長空國際股份有限公司與禮香企業有限公司；1981年，陳樹火先生由於疾病，被醫師告知只剩下十年的壽命，因此萌生了創立「會動的紙博物館」的念頭，為籌備博物館，於1990年成立「長春棉紙基金會」，但是其理想並未實踐；陳樹火先生與其妻子陳鳳嬌女士於1990年10月2日發生的廣州白雲機場劫機空難事件中喪生，陳樹火先生生前常與其子女陳瑞惠女士討論紙博物館的籌劃，因此陳鳳嬌女士在空難發生後接過了陳樹火先生的理念，由財團法人長春棉紙基金會與陳瑞惠女士的勸導之下，於1995年選定了陳樹火先生在台北長安東路上的辦事處興建創辦了樹火紀念紙博物館，1999年財團法人長春棉紙基金會與樹火紀念紙博物館將名稱統一為財團法人樹火紀念紙文化基金會。



### 樓層介紹-一樓

Floor Guide

一樓為商品展示區與第二區手工造紙廠，做為販售各類紙類商品與示範手工造紙的區域。

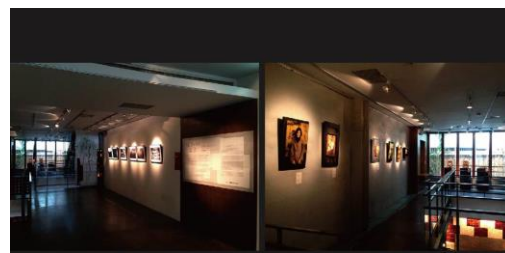

### 樓層介紹-二樓

Floor Guide

二樓為樹火平台特展區，是樹火紀念紙博物館舉辦各種類型紙類藝術展覽的平台。



### 樓層介紹-三樓

Floor Guide

三樓為博物館常態展區，主要以介紹各類造紙的歷史、方式、與紙張的各種特性為主。



### 樓層介紹-四樓

Floor Guide

四樓為第一區手工造紙廠與樹火、竹院子，作為體驗手工造紙的工廠與舉辦各種類型課程與音樂會的場所。

### 樓層介紹總表

Floor Guide

樓層	名稱	功能
1F	商品展示區、第二區手工造紙廠	販售各類紙類商品與示範手工造紙
2F	樹火平台特展區	舉辦各種類型紙類藝術展覽
3F	博物館常態展區	介紹各類造紙的歷史、方式、與紙張的各種特性
4F	第一區手工造紙廠、樹火、竹院子	體驗手工造紙與舉辦各種類型課程與音樂會

### 文化創意產業價值評估：企業核心知識

樹火紀念紙博物館的企業核心知識基礎為該廠的造紙企業歷史，同時積極投身與社區之間的公共藝術創作，並且廣邀藝術家與博物館舉辦藝術展覽，同時藉由專人的導覽使消費者能夠對於造紙文化有更深刻的了解，配合館內的體驗活動，樹火紀念紙博物館也成為集寓教於樂於一身的觀光場域。

項目	內容
經營管理	1. 以教育的方式推廣紙張之美 2. 讓消費者親自體驗手工造紙的樂趣 3. 與藝術家合作參與與家、社區公共藝術創作與實踐 4. 每日固定時間提供專人導覽
銷售模式	1. 舉辦各種體驗活動，如面與青年學、夏日與瀟瀟雨等 2. 舉辦各種音樂會、展覽會，充分利用博物館空間 3. 利用展區介紹、販售各種不同特性的紙製品 4. 出版相關書籍，與與業合作開發新款式的紙張
精神特質	關心自然、守護地球，珍視人事物之間的一期一會，並藉由造紙文化、造紙藝術、自然設計、創意展示、手藝體驗，為人們帶來純粹、平和與美質。



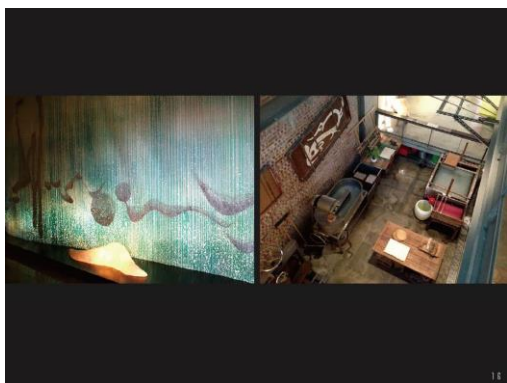

### 文化創意產業價值評估：高質美感

Assess

樹火紀念紙博物館的高質美感在於其經過統一規畫後的清水混凝土室內設計空間、消費、展演和體驗活動之區域都經過整合與設計，同時在室內空間當中刻意保留了早期手工造紙工廠的磚瓦風貌，連帶造紙機具也一併設置，達成陳樹火先生「會動的博物館」之理念；而其博物館之LOGO與標準字也經過設計，並且印製在販售商品中，提升消費者對於樹火紀念紙博物館的質感體驗。

項目	內容
空間定性定義	160坪的空間，透過動線規劃，將老舊、狹長的辦事處重新改建為簡約風格的博物館
空間風格	1. 第二造紙工廠的牆面保留了磚瓦紙穿的風格 2. 透過大型落地窗將大量光線射進室內空間 3. 清水混凝土的外部建築風格延伸至室內 4. 使用木質地板，拉近展區與消費者之間的距離
視覺設計	1. 擁有博物館專用的logo與標準字 2. 每件商品的包裝皆使用環保、減量的設計 3. 博物館內販售人員穿著統一制服 4. 展場內佈置許多中國風格的標語和文宣品

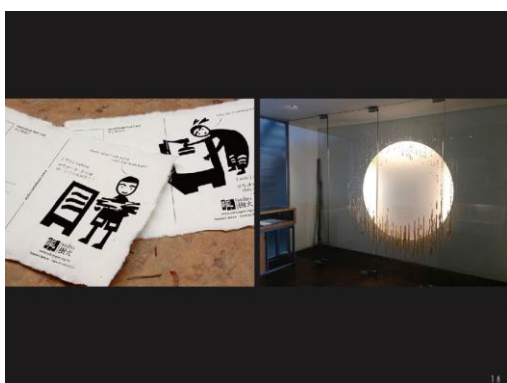

### 文化創意產業價值評估：深度體驗

Assess

樹火紀念紙博物館之深度體驗活動重於週一至週六的上午十點、十一點、和下午的兩點、三點等四場的手造紙體驗活動課程，藉由館員的專業與介紹，逐步教導消費者手造紙的製作過程與特性，最終經由親自完成整個體驗活動，同時樹火紀念紙博物館也提供多元化的校園與社區體驗活動。

項目	內容
消費對象群設定	任何對造紙文化有興趣的人士皆適合參與
體驗經濟	1. 參觀樹火紀念紙博物館票價100元 2. 參與造紙體驗活動票價180元 3. 參與動物與紙藝手工活動票價220元 4. 參與夏日聯誼活動票價250元
活動設計	1. 聯席駐校活動 2. 課後計畫活動 3. 紙藝設計學院活動 4. 紙家舉辦工作坊活動



### 文獻探討小結

Summary

進入了美學經濟時代的台灣，過去的單一化消費模式已經不敷時代潮流，導致傳統產業紛紛轉型以求生存，其中觀光工廠藉由保留廠區，將區內的技術知識與歷史概念設計與商業新組合為文化創意產業。但消費者能夠在消費的同時得到知識與體驗的滿足，而在這個轉型的過程中最重要的要素分別為代表企業本身技術與與理念的「企業核心知識」，將廠區與原空間和商品重新設計包裝的「高質美感」與讓消費者加入產品製造過程的「深度體驗」。

藉由分析樹火紀念紙博物館的「企業核心知識」、「高質美感」與「深度體驗」後，本研究發現樹火紀念紙博物館藉由定義其博物館的中心理念，將企業的技巧與專長與知識的概念相結合，讓顧客能夠到公共空間與消費者自身，同時與廠區內空間與視覺設計，加強消費者的消費感受，並能利用專業與手藝的造紙體驗活動，讓消費者彷彿經歷了一場完整的造紙文化之旅。

### 研究過程與分析

Study

本研究使用觀察法進行樹火紀念紙博物館內的消費者行為觀察研究，觀察法是指研究者根據一定的目的、觀察或觀察表，使用自身的感官如「看」及「聽」對研究對象進行觀察以獲得研究資訊的方法，本研究採用直接觀察法，以被動及不參與、干涉的方式進行樹火紀念紙博物館內消費者的行為觀察。

本研究的觀察項目分別為：消費者人數、消費者性別、消費者是否有購票參觀、消費者是否有購票參與體驗活動、消費者是否有購買販售區之商品、消費者之入場時段。

表 3-1 觀察項目清單

觀察項目	內容
消費者人數	
消費者性別	
消費者是否有購票參觀	
消費者是否有購票參與體驗活動	
消費者是否有購買販售區之商品	
消費者之入場時段	

資料來源：本研究自行整理

### 第一次觀察法實施

Implement

本研究分為兩天進行樹火紀念紙博物館的消費者行為觀察，分別為2013年3月9日與2013年6月15日，觀察地點為臺北市中山區長安東路二段68號的樹火紀念紙博物館，並且分為上午十時至十二時、中午十二時至下午二時至四時三十分等三個時段進行館內消費者的行為觀察。

表 3-2 第一次觀察法實施要項

項目	內容
實施時間	2013年3月9日(週六) 上午:10點至12點 中午:12點至2點 下午:2點至4點30分
實施地點	臺北市中山區長安東路68號
觀察項目	1. 消費者人數 2. 消費者是否有購票參觀 3. 消費者是否有購票參與體驗活動 4. 消費者是否有購買販售區之商品 5. 消費者之入場時段

資料來源：本研究自行整理



### 第一次觀察法測得數據

Implement

表 3-3 第二次觀察法實施測得數據

項目	人數
消費總人數	40
男性	15
女性	25
購票參觀人數	23
無購票參觀人數	17
購票參與體驗活動人數	14
無購票參與體驗活動人數	26
購買展售區之商品人數	7
無購買展售區之商品人數	33
上午入場人數	2
中午入場人數	16
下午入場人數	22

資料來源：本研究自行整理

### 第二次觀察法實施

Implement

第二次觀察法實施時間為2013年6月15日，施測地點為臺北市中山區長安東路二段68號的樹火紀念紙博物館，並且分為上午十時至十二時、中午十二時至二時和下午二時至四時三十分等三個時段進行館內消費者的行為觀察。

表 3-4 第二次觀察法實施要項

項目	內容
實施時間	2013年6月15日(週六) 上午:10點至12點 中午:12點至2點 下午:2點至4點30分
實施地點	臺北市中山區長安東路68號
觀察項目	1.消費總人數 2.消費者是否有購票參觀 3.消費者是否有購票參與體驗活動 4.消費者是否有購買展售區之商品 5.消費者之入場時段

資料來源：本研究自行整理

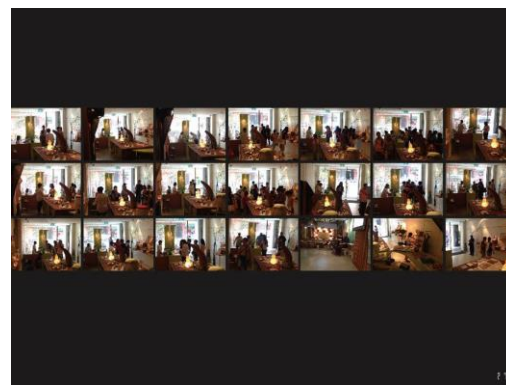

### 第二次觀察法測得數據

Implement

表 3-5 第二次觀察法實施測得數據

項目	人數
消費總人數	124
男性	51
女性	73
購票參觀人數	116
無購票參觀人數	8
購票參與體驗活動人數	28
無購票參與體驗活動人數	96
購買展售區之商品人數	9
無購買展售區之商品人數	115
上午入場人數	15
中午入場人數	59
下午入場人數	50

資料來源：本研究自行整理

### 總測得數據

Implement

表 3-5 第二次觀察法實施測得數據

項目	人數
消費總人數	164
男性	66
女性	98
購票參觀人數	139
無購票參觀人數	25
購票參與體驗活動人數	42
無購票參與體驗活動人數	122
購買展售區之商品人數	16
無購買展售區之商品人數	148
上午入場人數	17
中午入場人數	75
下午入場人數	72

資料來源：本研究自行整理

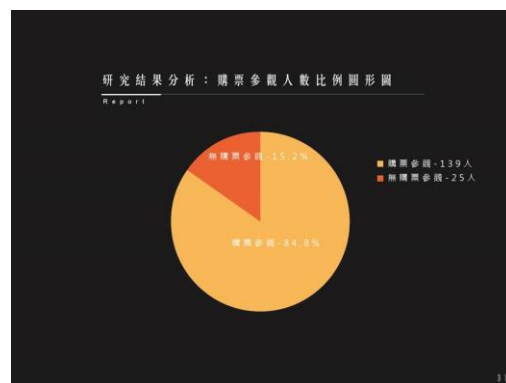
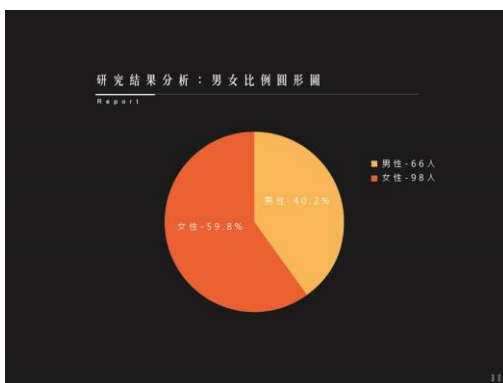

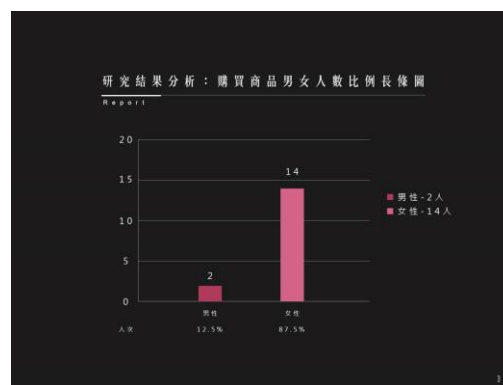
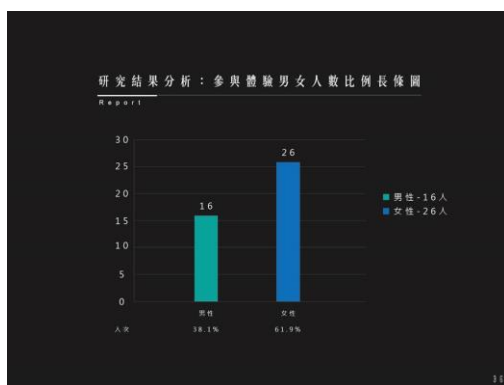
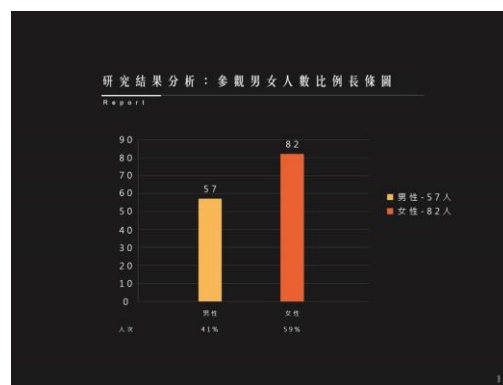

**結論與建議**

Conclusion

經由上述的研究發現，女性對於精密規劃「企業核心知識」、「高質美態」和「深度體驗」之觀光工廠的參觀意願明顯高於男性遊客，同時不論在購買、體驗方面也都呈現高於男性的參觀意願。而參觀觀光工廠與參與體驗的消費者對於購買觀光工廠販售之商品的意願也明顯較高。本研究的研究成果總結於以下兩點：

- 一、參與觀光工廠之活動越多的消費者，如購票參與博物館、參與體驗活動等，對於在廠區與廠內消費的意願明顯較高，因此可以合理推論出，觀光工廠現則越多讓消費者參與的活動，越能夠增加消費者在廠區內的消費機會。
- 二、相較於男性，女性對於完整規劃文化創意產業三大要素「企業核心知識」、「高質美態」和「深度體驗」之觀光工廠有較高的消費意願，因此觀光工廠可以規劃、增加針對女性客層之活動與販售商品，藉以滿足女性消費者的需求，並且提高女性消費者的消費機會。

**參考文獻**

Reference

高麗俊 (2007)。由傳統工藝文化與創意產業、文化產業與都市活化、科技發展政策報導。頁24-34。

李蔚中 (2011)。美學與消費文化下的企業創新策略。論述傳統與現代品牌經營的觀光工廠經營策略。《經營管理學刊》，頁43-97。

蘇麗清、高麗俊 (2011)。觀光工廠經營之介入程度、態度、主觀規範、知覺行為動機與滿意度之相關研究。以高雄橋頭糖廠為例。《東亞管理學刊》，頁255-274。

李蔚中、陳中偉 (2009)。觀光工廠經營策略模式之實證研究。以淡江新館的自製成糖博物館為例。《經營管理學刊》，頁21-43。

陳麗君 (2005)。觀光工廠經營策略之可行性研究。國立政治大學觀光學系碩士論文。

經濟部工業局 (2008)。工業發展與觀光條件與策略。研經研九十二年三月二十七日經工字第0九二〇四六〇五五八〇號。

經濟部 (2006)。推動觀光工廠經營策略之研究報告。經濟部工業局觀光工廠經營策略。經濟部工業局 95 年度專案計畫執行報告。

張麗華 (2010)。觀光工廠經營策略研究。《經營管理學刊》，頁20-25。

林明宗 (2011)。從性別視角、體驗經濟、健康食品。《觀光與休閒學刊》，頁14-21。

2-3、口頭論文發表 III - 崔慧敏

# 口頭論文發表 III

## 環境色彩體系意象調查—— 以宜蘭藏酒酒莊為例

Environmental color system investigate -- The Case of LanZang-Jiu Winery

\*崔慧敏 Tsui,Hui-Min

\*環球科技大學視覺傳達設計系碩士班研究生

\*\*魏碩廷 Wei,Shih-Ting

\*\*環球科技大學視覺傳達設計系教授



● 論文摘要:

## 環境色彩體系意象調查 -- 以宜蘭藏酒酒莊為例 Environmental color system investigate -- The Case of LanZang-Jiu Winery

### 摘要

色彩是建立環境意象的重要表現，環境景觀色彩意象可藉由環境色彩體系調查達成。本研究的主要目的，為建立宜蘭藏酒酒莊環境色彩系統流程與標準。從調查地方文化、色彩到色彩意象語義問卷調查，為宜蘭酒莊環境色彩重新定義，進而發揮推廣酒莊文化、永續經營、活絡觀光之功能。

研究分為以下階段進行，第一階段以文獻探討進行宜蘭藏酒酒莊的資料彙整分析，第二階段進行實地色彩調查與環境意象與分析，發現宜蘭藏酒酒莊現況為基調色低彩度且變化性較低，色相上偏向傳統保守、自然純樸、天然環境的色彩，問卷希望宜蘭藏酒酒莊未來能夠朝向更熱情、有特色、有魅力、豐富、健康等方向發展。

廣泛而言，環境色彩系統會帶來物理上、視覺上、心理上及經濟上的不同影響，在研究過程會因不同環境風格差異，與色彩意象空間語義，在色彩上給予不同的建議，希望透過本研究能協助宜蘭藏酒酒莊建立專屬的環境色彩系統，創造更優良的酒莊形象。

*關鍵字：環境色彩、色彩體系、藏酒酒莊*

### ABSTRACT

Color is important to establish environmental image performance, environmental landscape color image color system environment can be achieved by the survey. The main purpose of this study was to establish Ilan Cellar Winery color system processes and environmental standards. From the survey of local culture, color to color image semantics questionnaire redefined as Ilan winery environmental color, and thus play a winery and cultural promotion, sustainable development, active tourism function.

The system will bring environmental color on different physical visual impact of economic, psychological, and, due to the different style in different environments, and color image space semantics, in the color given different suggestions in the research process, hope through this research can help Ilan Cellar winery create your own color system environment, and create more excellent winery image.

*Key Words: Environmental color .Color System .LanZang-Jiu Winery*

● 發表講義：

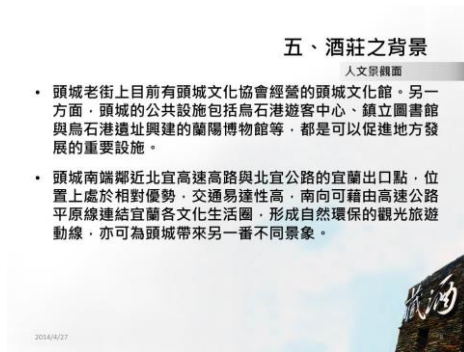
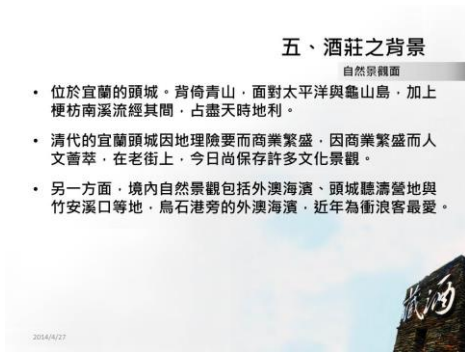
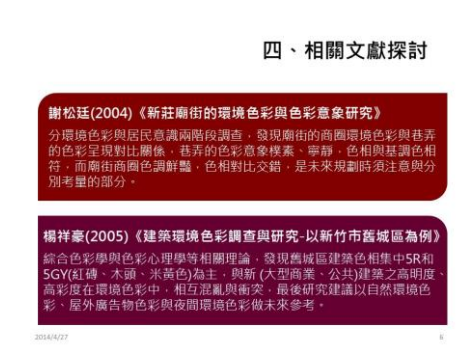
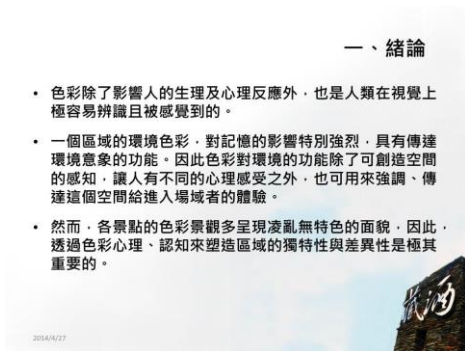

### 五、酒莊之背景

綜合背景圖

- 藏酒酒莊是宜蘭縣民間自營，第一家以「綠建築概念」為主軸的酒莊，隱身在梗枋漁港附近的山腰上。
- 總佔地約25公頃，酒莊主體占約七分地，擁有得天獨厚的好山好水，醞釀出許多自然的純粹。
- 藏酒休閒酒莊依靠雪山山脈山麓，酒莊內的水取自於雪山山脈的泉水，而翻越過山頭那邊，正是大台北「翡翠水庫」集水區，是最純淨的蘊釀之地。



### 七、研究方法

- 本研究採用語意分析法（簡稱S.D.法）。受訪者、問卷設計與實施方法陳述如下。

受訪者	本次受訪者共計150人；平均年齡介於20-25歲(18歲以下2人, 18-20歲2人, 20-25歲28人, 25-30歲14人, 30歲以上4人)；男性27人, 女性23人；具設計相關背景14人, 無設計相關背景36人。
問卷設計	本問卷分成：環境規劃意象、環境色彩意象與未來改進方向等三部分之十八組對等意象語彙，與七階量表語意分析法。
實施方法	本問卷調查於2014年02月15日至02月16日，及03月01日至03月03日，於入口處隨機進行抽樣問卷調查，以紙本給予受訪者親自填寫，每份問卷填寫時間約3至5分鐘。

2014/4/27

10

### 八、研究結果

環境規劃意象

- 早期宜蘭因地理險要而商業繁盛、人文薈萃，在宜蘭老街上，今日尚保存許多文化景觀，與此次調查中遊客普遍對於宜蘭藏酒酒莊之整體環境規劃意象大致相同，是一種「傳統的、樸素的、鄉村的」感受。



### 八、研究結果

環境色彩意象

- 原本雖然是一種趨向傳統的規劃，但隨著重新裝潢與精心設計，讓酒莊環境意象呈現出「明亮的、鮮豔的、活潑的、舒適的」知覺感受。



### 八、研究結果

未來改進方向建議

- 藏酒酒莊目前的色彩較為沉重，可改變明度與彩度，提供高明度與彩度而不失去原有的特色。
- 問卷希望宜蘭藏酒酒莊未來能夠朝向更熱情、有特色、有魅力、豐富化、更健康等方向發展。



### 九、結論

- 本文經研究發現宜蘭藏酒酒莊現況為，基調色低彩度且變化性較低，色相上偏向傳統保守、自然樸樸、天然環境的色彩。
- 問卷希望宜蘭藏酒酒莊未來能夠朝向更熱情、有特色、有魅力、豐富、健康等方向發展。
- 廣泛而言，環境色彩系統會帶來物理、視覺、心理及經濟的不同影響，研究過程會因不同環境風格差異，與色彩意象空間語義，在色彩上給予不同的建議。期望透過本研究能協助宜蘭藏酒酒莊建立專屬的環境色彩系統，創造更優良的酒莊形象。

2014/4/27



2-4、口頭論文發表 IV - 呂雅玲

# 口頭論文發表 IV

國小鄉土藝術與人文教案設計與開發研究-

宋江陣文化元素應用於創意獅頭設計

The study of researching and developing the local art in elementary school  
and the humanities teaching plan-

The creation of lion head is filled with Song Jian culture element

呂雅玲 Ya-Ling Lu \*

國立虎科技大多媒體設計系  
數位內容創意產業研究所研究生\*

鄭文華 Wen-Hwa Cheng \*

國立虎尾科技大學多媒體設計系助理教授\*\*



● 論文摘要:

## 國小鄉土藝術與人文教案設計與開發研究- 宋江陣文化元素應用於創意獅頭設計

**The study of researching and developing the local art in elementary school and the humanities teaching plan-The creation of lion head is filled with Song Jian culture element**

### 摘 要

本研究為導入「雲林縣虎尾鎮農村社區文化保存與活用-墾地宋江 風華再起」計畫，為開發大型創意獅頭裝置藝術，而開發的課程教案設計，此計畫是由光復國小中、低、高年級所有小朋友運用宋江陣圖騰與色彩表現彩繪獅頭，並在成果展示集體創作大型創意獅頭裝置藝術。為傳達計畫的2個中心精神-農村、宋江獅陣，因此課程設計發展了4個導入步驟：1.分析目前臺灣現有獅陣的特色；2.抽取宋江陣臉部化妝元素，應用於獅頭彩繪設計；中、低年級教學強化於圖案彩繪，高年級則由手製獅頭面具模型製作(以黏土塑型、紙糊脫模)、獅頭彩繪設計；3.使用農村元素的「竹」為架構而成大型獅頭的骨架；4.將每位學生所繪製的單一獅頭組合構成一個大型獅頭的裝置藝術。此研究將以此4個步驟做為研究發展，以做為未來「鄉土國小鄉土藝術與人文教案設計與開發」的參考。

*關鍵詞：宋江獅陣、國小鄉土藝術與人文教案設計、國小創意獅頭設計、鄉土裝置藝術*

### Abstract

This study is to import the plan of "The reclamation of Song-Jiang-Zhen troupe; the glory reappears". To reserve the rural culture and use it well in Hu-Wei town, Yun-Lin county. This program is design of creating the installation art of the mask of Lion dance. And this plan is to use all the colors to paint the mask of Lion dance by the totem of Song-Jiang-Zhen troupe by the low, medium and high grades in Guangfu elementary school.

The results are to show the creation of installation art of Lion dance. In order to convey the two spirits of this plan-the rural, Song-Jiang-Zhen troupe.

This class is designed by four steps:

- 1.To analysis the characteristics of the existing Lion dance in Taiwan.
- 2.To extract the elements of the face makeup of Song-Jiang-Zhen troupe and to employ the painting and the design Lion dance. The teaching of medium and low grades students are to strengthen the painting of the pattern and handmade mask of Lion dance (which is modeling in clay, stripping by papered) and the design and painting are all made by high grades students.
- 3.To use the "bamboo" element, the rural to create a large framework of Lion dance.
4. To be a large division of installation art by the combination of every single Lion dance by every student.

This study is to research and develop by these four steps. And it will be the reference of the local arts and the design and development of humanities in local elementary school.

*Keyword: the local art and the humanities teaching plan in elementary school. Song-Jiang-Zhen troupe. The creativity mask of Lion dance by elementary school. Local installation art*

● 發表講義：

國小鄉土藝術與人文教案設計與開發研究-  
宋江陣文化元素應用於創意獅頭設計

The study of researching and developing the local art in elementary school and the humanities teaching plan-The creation of lion head is filled with Song Jian culture element

呂雅玲\*  
Ya-Ling Lu\*  
國立虎尾科技大學數位內容創意產業研究所研究生\*

鄭文華\*\*  
Wen-Hwa Cheng\*\*  
國立虎尾科技大學多媒體設計系助理教授\*\*



摘要

- 本研究為導入「雲林縣虎尾鎮農村社區文化保存與活用-墾地宋江 風華再起」計畫，為開發大型創意獅頭裝置藝術，而開發的課程教案設計，此計畫是由光復國小中、低、高年級所有小朋友運用宋江陣圖騰與色彩表現彩繪獅頭，並在成果展中展示集體創作大型創意獅頭裝置藝術。

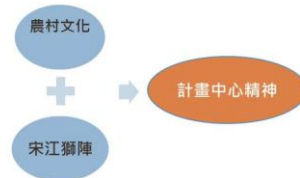

壹、動機與目的

- 本研究是執行「雲林縣虎尾鎮農村社區文化保存與活用-墾地宋江 風華再起」計畫下的「大型創意獅頭裝置藝術」製作教學，宋江陣是虎尾鎮墾地社區早期留傳下來的在地傳統文化，計畫的目標希望透過定期於社區內的宋江陣培訓課程，進行傳統宋江文化的傳承，同時，也期盼結合學校的教育力量，融入新的創意於這項傳統文化當中，將這項傳統藝術的種子灑於社區未來的新生代心中，讓社區的宋江陣文化得以永續傳承、經營且創新。本研究即是將宋江陣文化元素導入「大型創意獅頭裝置藝術」製作的教案設計方法研究。

壹、動機與目的



貳、文獻探討

宋江獅陣是宋江陣與獅陣的結合，這是個台灣獨有的陣頭，它是以舞弄獅頭為主，舞完了獅頭，才做其他陣行表演，大部分演出內容仍然脫離不了宋江陣傳統的基本內容。獅陣和宋江陣最大的不同點是：宋江陣以頭旗帶陣，獅陣則以獅頭帶陣，所以獅頭在獅陣裡的地位很高，它是表演的主角。

2.1 宋江獅陣特色

- 北獅 廣東獅(醒獅)



南獅 台灣獅  
河洛獅(閉口獅)



南獅 台灣獅  
客家獅(開口獅)

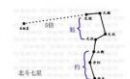

五行	色彩	角色	主副	臉譜
金	白	劉備	獅王	
木	青	趙子龍	五虎將	
水	藍	馬超	五虎將	
火	紅	關公	五虎將	
土	黃	黃忠	五虎將	
	黑	張飛	五虎將	

### 2.3 自相似性與裝置藝術的概念

自相似性是重複使用單一的基本形式，可創造層次眾多的「超形式」。Escher 在他的《越來越小》作品即是以此概念，由一隻小的蟲產生一個無底的爬蟲隧道。「自相似性」(self-similarity)；取出一片單位放大來看，會發現它如同母體的翻版。



黃海鳴教授：「裝置」是另一種藝術的表現方法；「裝置」通常用一些立體的材料或物品，安排在一特定時間、空間裡展示。

### 2.2 創造力的培育

- 張春興教授在培育創造能力中以檢核表，訓練學生對問題思考，加多或減少某一種屬性、重新組合已有的屬性、重新設計。
- 教師效能把教學表現歷程轉化成有助於學生學習的行為，經過特別的設計直接應用於教學活動中。

### 2.4 獅頭製作的基本範疇

傳統手作做法根據雲林宗教工藝師吳登興與陳保僅師傅

- 一、編織造型
- 二、裱糊造型



## 參、研究方法

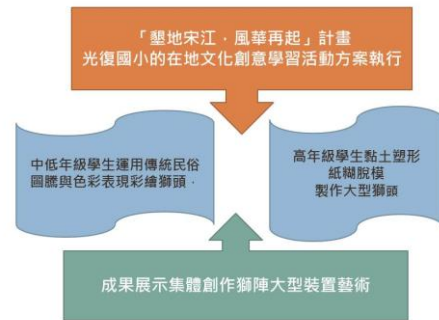
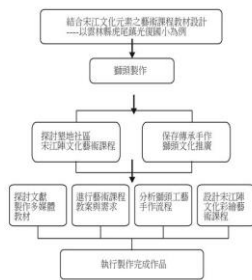

### 3.3 課程步驟



### 簡化獅頭製作過程





將所有學童彩繪之獅頭作品集結成一大型裝置藝術作品以竹竿為支架，利用農具竹節作重點裝飾呈現，與農村改造計畫結合呼應。



### 肆、階段性研究結論

1. 在課程面上學童們皆能符合老師預期的時間內產出的創作成品；
2. 在設計面上運用宋江陣文化元素由平面藝術到立體造型到裝置藝術展示過程的學習體驗；
3. 在成效面上促進學童們彼此之間合作學習師生共學完成獅頭工藝創作。

並在成果展示會上結合社區鄉民與多所學校師生的參加，將墾地社區欲傳達的在地宋江陣文化之獅頭工藝意涵推廣傳衍，獲得當地雲林新聞網報導，無形地將社區文化經營與學校鄉土教育的學習推廣成效更加擴大，讓農村再生計畫：「墾地宋江，風華再起」。

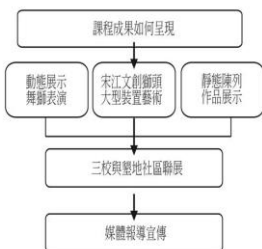

三校聯展徵函-邀請雲林縣110位國小校長主任蒞校/社區來賓約200人



學校教育與社區結合的農村再生計畫

### 參考文獻

- [1] 曾慶國 (1997)《舞獅技藝》，PO08-PO31。
- [2] 吳騰達 (1984)《台灣民間舞獅之研究》；
- [3] 吳騰達 (1998)《宋江陣研究》。
- [4] 張春興、林海山 (1989)，《教育心理學》，p188。臺北市：臺灣東華書局。
- [5] 張春興 (1996)，《教育心理學-三化取向的理論與實踐》，p463-505臺北市：臺灣東華書局。
- [6] 威廉·立威登 William Lidwell/克利汀娜·荷登 Kritina Holden/吉兒·巴特勒 Jill Butler (2011)，《設計的法則 Universal Principles of Design》，p219。臺北市：圖點出版；大雁文化發行。
- [7] 黃海鳴《如何欣賞裝置藝術展》文載自88年台灣文化節活動成果總覽P115。
- [8] 翰林出版《藝術與人文4上教學指引》p117-119。
- [9] 郭博州《台灣藝術鄉土藝術導賞教學手冊》，p141-P156。
- [10] 洪雅玲《後現代數位媒體設計-美學評析與實證研究》P91-P94。
- [11] 林保堯《學習鄉土藝術活動-教師手冊》，p119-121。
- [12] 林保堯《學習鄉土藝術活動》，P149-P149。
- [13] 台灣省政府交通處旅遊事業管理局《民俗藝術的寶貴》，P14-P15-P23。

### 參考網站

- [earray.ntua.edu.tw/index.phtml](http://earray.ntua.edu.tw/index.phtml)宋江陣數位文化村
- <http://www.nmm.ks.edu.tw/F1/SONG/performance.html>宋江陣
- [http://www.who-ha.com.tw/page3\\_1.html](http://www.who-ha.com.tw/page3_1.html)尪你鬥陣--英雄臉書

報告完畢  
謝謝聆聽





2-5、口頭論文發表 V - 黃巧鈺

# 口頭論文發表 V

原住民文化元素應用於創意商品設計之研究  
以賽德克族為例

Cultural Creative Product Design on Taiwanese aborigines:  
A Case Study of Seediq people

謝修璟 Hsieh, Hsiu Ching\*

國立雲林科技大學創意生活設計系助理教授\*

黃巧鈺 Huang, Chiao Yu\*\*

國立雲林科技大學創意生活設計系研究生\*\*

● 論文摘要：

## 原住民文化元素應用於創意商品設計之研究— 以賽德克族為例

### Cultural Creative Product Design on Taiwanese aborigines: A Case Study of Seediq people

#### 摘要

近年來原住民文化抬頭，相關文創商品如雨後春筍般出現，但這些文化商品在創作主題及表現形式上，多半流於表面，因此本研究將以「賽德克文化」為例，探討如何透過文化符碼理論，分析賽德克文化，將其文化意涵融入並應用於設計開發上。為找出賽德克文化元素，本研究透過文獻調查及深入訪談，整合文化符號理論及產品語意學剖析可應用之元素進行創作，並衍生出原住民文化創意元素融入文化創意設計創作之方法流程。以協助及提升現有原住民文創商品之創作。

*關鍵詞：文化創意產業、符碼理論、產品語意學、賽德克族*

#### ABSTRACT

Based on the previous research, it is found that integrating cultural elements into design is very important. However, the way to incorporate cultural elements into design needs to be improved. Therefore this study will use "Seediq culture" as example to discuss how to apply the Seediq culture into design process. This study applies in-depth interviews and case studies, integration of the related semiotics theories to filter out the core element of the Seediq culture, and to merge the elements into the creative process of cultural creative products in order to help the designers to develop creativeness in Aboriginal cultural and creative merchandise.

*Keywords: Cultural Creative Industry, Basil Bernstein's Code Theory, Product Semantics,*

*Seediq people*

● 發表講義：



原住民文化元素應用於創意商品設計之研究—以賽德克族為例  
CULTURAL CREATIVE PRODUCT DESIGN ON TAIWANESE ABORIGINES: A CASE STUDY OF SEEDIQ PEOPLE

\*謝修環  
\*Hsieh, Hsiu-Ching  
國立雲林科技大學華南三區設計系助理教授  
\*\*黃巧廷  
\*\*Huang, Chiao-Yu  
國立雲林科技大學華南三區設計系助理教授

ABSTRACT  
摘要

近年來原住民文化抬頭，相關文創商品如雨後春筍般出現，但這些文化商品在創作主題及表現形式上，多半流於表面，因此本研究以「賽德克文化」為例，探討如何透過文化符碼理論，分析賽德克文化，將其文化意涵融入並應用於設計開發上，為找出賽德克文化元素，本研究透過文獻調查及深入訪談，整合文化符碼理論及產品語意學分析可應用之元素進行創作，並衍生出原住民文化創意元素融入文化創意設計創作之方法流程，以協助及提升現有原住民文創商品之創作。

關鍵詞：文化創意產業、符碼理論、產品語意學、賽德克族

BACKGROUND & AIM  
背景&目的

台灣一直在尋找屬於台灣的文化創意特色，其中原住民文化一直被認為是台灣文化特色中相當具代表性的一環，但市面上的原住民文化商品，多半流於圖像、故事等表面上的創作形式，且同質化高，造成每每到遠旅遊鄉地，隨即發現原住民紀念品過於相似的窘境。

本研究旨在於：透過資料收集、文獻分析、賽德克族編織人深入訪談等，分析賽德克文化，結合文化中的重要儀式典範符碼，從整體文化中整理出賽德克文化中可利用在設計之特色符號，整理出原住民文化設計元素，並利用文化符碼理論及產品語意學創新進行創作，並衍生出原住民文化創意元素融入文化創意設計創作之方法流程以供從事原住民產品開發者做為參考。

METHODOLOGIES  
研究方法

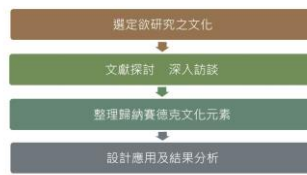

文獻探討

利用文獻探討歸納出設計方法及流程



原住民沒有文字記錄，因此相當依賴口述方式，主要以經驗、記憶與知識建構等作為傳遞訊息的方式，並從中演化出特有的神話體系，用以解釋日常生活行為以作準則，或是自然現象及事物起源等，並衍生出祖靈及惡靈等信仰，口述記錄方式及其衍生的神話及信仰，深深影響著原住民文化中的價值觀，並建構出原住民特有儀式、生活、文化表現形式。

賽德克人的生活準則：GAYA 祖靈、祖訓、祖先的規範  
對賽德克來說，Gaya就是生活中最重要的價值觀，因此也延伸出了祖靈之靈的符號想像，廣泛應用於衣食住行、衣物、器物中，賽德克文化的代表符碼，無不與Gaya密切相關。

文獻探討

利用文獻探討歸納出設計方法及流程



霍夫斯德(Hofstede, 2005)指出文化是由符號、儀式行為、風俗習慣、價值觀的累積形塑而來，人們受此影響其想法、感受、行為，成為一種固有模式；符號(symbol)、典範人物(heroes)、儀式(ritual)、價值觀(Value)是文化中的四個關鍵元素，而價值觀是文化的核心。這些存在於各個國家文化及日常生活當中的元素，值得設計者擷取這些做為創意發想並進而傳達該文化之核心價值觀，擷取代表之文化元素後，下一步便是利用符碼學的方式，將這些符碼元素進行更進一步的歸類挑選。

文獻探討

利用文獻探討歸納出設計方法及流程



- 瑞士語言學家索緒爾(Saussure)指出符號包括兩部分：  
符號義(Signifier)：外在的具體形象，是承载符號的工具  
符號義(Signified)：符號所衍生出來的意義，是一種心理的概念。  
我們利用符號與符號義之間的聯想關係從事溝通。
- 美學專家皮爾斯(Charles Sanders Peirce)於1931-58年間提出：  
符號是由「符號」(Sign)本身、「客體」(Object)與「解釋義」(Interpretant)三個主體所構成。  
依三者之間的差異性關係，可進一步將符號分為三種型式：形似(icon)、指示(index)及象徵(symbol)。

文獻探討

利用文獻探討歸納出設計方法及流程



產品語意學將產品視為一種符號系統，藉由語意學來傳達物品訊息，也就是使用各種比喻方法，來建立關聯，經整理本文挑選出適合應用在原住民文化設計的三種比喻方式：  
● 直喻(Simila)、轉喻(Metonymy)、類推(Analogy)  
設計者透過理解符號及其運作之方式，將創意融入商品中，並使閱者了解，能夠使文化產品較一般商品更容易被認知及理解與別，上述選擇直喻、轉喻及類推來做為最後商品設計時的比喻方式，是認為這些方式應用，能使選取的文化元素更容易地被了解。

文獻探討

利用文獻探討歸納出設計方法及流程



- 第一步 藉由霍夫斯德之理論，進行文化探討分析。  
符號(symbols)、典範人物(heroes)、儀式(ritual)、價值觀(Value)
- 第二步 藉由索緒爾及皮爾斯之理論，選取文化符號。
- 第三步 以皮爾斯之符號三角進行符號類型之轉換。  
形似(icon)、指示(index)、象徵(symbol)
- 第四步 利用產品語意理論進行符號轉譯。

設計元素擷取

從Hofstede之文化理論，  
擷取出賽德克可使用之文化符碼：

符號	典範人物	儀式規範	價值觀
<ul style="list-style-type: none"> <li>祖靈之棍(doric)</li> <li>彩虹橋、靈火</li> <li>小米、牡丹岩</li> <li>獵首、放蛋</li> <li>露鳥sisi</li> <li>熊、鹿、鱉、螃蟹、樹獾</li> </ul>	<ul style="list-style-type: none"> <li>勇士</li> <li>賽德克巴榮</li> </ul>	<ul style="list-style-type: none"> <li>水誓</li> <li>擲擲祭</li> <li>收穫祭</li> <li>狩獵祭</li> </ul>	<ul style="list-style-type: none"> <li>需遵守祖靈的訓誡GAYA。</li> <li>靈魂不滅</li> <li>死後回歸彩虹橋。</li> <li>男要獵首；女要會織布，才是完整的人。</li> </ul>

設計元素擷取 賽德克的特殊文化—水誓

「水誓」作為一種社會中的契約行為，存在於泰雅族、賽德克族、太魯閣族這幾個相似的原住民族群當中。按族群傳統習俗，凡是訂婚、土地租借、領域界址、買賣交換等事項，經過雙方協議之後成立契約行為，為了確保契約的履行不致發生反悔的情況，常在雙方對於議定內容滿意之後，由雙方代表舉行「水誓典禮」。這種以誓言代替紙張契約的方式，在賽德克族中有相當重要的意義，代表誓言以及正義，因此在關乎個人清白和確保行動必須實心的情況下，雙方一同將手指刺入清澈水面，念出誓詞的水誓儀式，便具有相當重要的意義，另有一說，水誓中潔淨之水紋狀似祖靈之眼，若有違誓約，出草及狩獵皆因祖靈之詛咒而失敗。

設計元素擷取 賽德克織紋及色彩所代表之符碼

色彩	外形形式(符號具)	代表意義(符號意)
紅色	紅色衣掛、慶典形飾	生命、力量、血、保護、驅鬼
黑色	織品上之線條，由其浮織最常見	土地
織紋	外形形式(符號具)	代表意義(符號意)
菱形織紋	縱橫交錯成菱形	又稱Aotiq，祖靈之眼，象徵祖靈的監視與守護。
斜紋	直線斜組成	Uma代表通往祖靈的彩虹橋，也有用來形容紋面的圖紋
浮織	如波浪般的黑紋	代表人(戰)勇，勇士種首成功
Puniri	菱形中又帶變化，最複雜的織法。	最擅長編織的女性，至高無上的榮耀、祖靈之眼

設計應用發展分析 周邊商品—水誓筆及水誓印章組

水誓是賽德克族人特別的立約儀式，代表著公正透明的誓約。將此概念應用在辦公文具筆以及訂立契約時使用的印章上，代表公正穩固的條約。

使用轉喻法將意義投射在文具用品上。

設計應用發展分析 視傳商品—浮織領帶

擷取浮織做為符碼，使用聯想法，將現代上班族的生活與賽德克勇士結合。勇士出草獵首時需穿戴浮織衣物，祈願狩獵成功。上班族若能配戴浮織領帶，也能像賽德克勇士一樣勇往直前，克服工作中的困難。

本設計利用類推法，將兩個不同使用情境者，借由浮織所代表之意義聯想發揮。

設計應用發展分析 周邊商品—祖靈之眼夜燈

使用Puniri祖靈之眼做為符碼，象徵守護的力量。將代表祖靈之眼的菱形織紋運用在夜燈上，映照在牆上的祖靈之眼便能守護使用者安心入睡，使用了隱喻的方式，菱形紋—祖靈之眼—守護。

本設計利用直喻法，直接擺放代表祖靈之眼的Puniri做為投燈圖案，代表祖靈守護。

CONTRIBUTION 研究結果與建議

如何運用「賽德克文化」之文化符碼，以開發文創商品設計是本研究的目標。結果發現文化背景因素的深入研究探討，確能為原住民文化商品在開發過程中，加入更多文化元素，提高商品的特色。本研究透過調查賽德克文化的文化特色，之後再從符號學以及產品語彙學中進一步擷取元素且進行設計研究分析得到成果。而這樣的成果是有助於設計師、設計開發業者、研究者及原住民文化產業的。本研究以設計創作的案例來印證所衍生之「原住民文化融入設計創作之流程方法」，在未來之後續研究，將透過問卷調查來訪問消費者意見，更進一步地深化本研究所發現之應用文化元素於文創商品設計開發之流程。



非常感謝各位的聆聽。THE END

感謝黃白儀、李義書、周嘉如、周貞玲與我一同進行發想創作。



2-6、口頭論文發表 VI - 林慧玲

# 口頭論文發表 VI

## 探討消費者不同紓壓方式與心理 特質關係之研究

Exploring the Relationships in the Psychological Traits of Consumers with Different  
Ways to Relieving Stress

林慧玲 Hui-Ling Lin

政治大學廣告學系研究所研究生

● 論文摘要：

## 探討消費者不同紓壓方式與心理特質關係之研究 Exploring the Relationships in the Psychological Traits of Consumers with Different Ways to Relieving Stress

### 摘要

2013 年的高雄黃色小鴨掀起療癒系商品熱賣的風潮，在這波經濟不景氣、薪水不漲的背景下，療癒系商品商機卻不減反增。而探討購買或使用療癒系商品之紓壓行為成為本篇研究之動機。本研究將消費者紓壓方式分為需要與人一起並產生連結來紓壓的「團體紓壓方式」與單獨投入某事物用以紓壓的「個人紓壓方式」。研究目的為探討當壓力來臨時，其第一選擇是傾向個人紓壓方式之消費者，其人口統計變數（包括性別、職業和年齡）、人格特質（包括神經敏感性、外向性和謹慎性）、社交自我效能感及寂寞感的心理變項是否和第一選擇傾向團體紓壓方式之消費者的人口統計變數與心理變項有所顯著差異或關係。

本研究使用心理學理論進行文獻探討，並採便利樣本方式，使用問卷調查法收集樣本並以卡方檢定和相關分析檢驗之。研究貢獻為更了解消費者紓壓心理之消費者行為，藉此提供日後設計個人紓壓方式之紓壓或療癒系商品的設計概念，並了解傾向團體紓壓方式之消費者之心理訴求，提供日後企業主之紓壓活動設計概念，並且使企業主能針對不同族群做出合適的廣告行銷，貼近消費者需求。

*關鍵字：紓壓方式、社交自我效能感、寂寞、人格特質*

### ABSTRACT

With economic regression and decrease in salary, here come potential healing products revenues. So exploring pressure-releasing behavior of purchasing or using healing products becomes the research motive. The study divides consumers' ways to relieving stress into "the group way to relieving stress" and "the individual way to relieving stress". Then, the study's goal is to discuss when stresses come, whether consumers who tend to choose the individual way to relieving stress as their top choice would have differences or relationships compared to those who tend to choose the group way to relieving stress as their top choice in demographics (include gender, occupation and age), personalities (include Neuroticism, Extraversion and Conscientiousness), the sense of social self-efficacy, and the sense of loneliness. On the other hand, the study adopts psychology theories, and uses the convenience sampling to collect data, and then analyzes the data through Chi-square test and Pearson's Product Moment Correlation. The contribution is to understand further consumers' pressure-releasing minds of consumer behavior, and then provide the design concepts of releasing pressure or healing products of the individual way to relieving stress, and provide the future ideas of designing pressure-releasing activities for entrepreneurs.

*Keywords: Ways to Relieving Stress, Social Self-efficacy, Loneliness, Personality*

● 發表講義：



林慧玲  
政治大學廣告碩二

2014.04.30  
2014文化創意與設計創新國際學術研討會

報告大綱

- 研究緣起
- 文獻探討
  - 壓力因應與紓壓方式
  - 社交自我效能感與紓壓方式之關聯
  - 寂寞感與紓壓方式之關聯
  - 性別/職業/年齡與紓壓方式
  - 人格特質與紓壓方式
- 研究假設與設計
- 結果分析
- 結論與討論
- 參考來源

壹、研究緣起

- 研究動機：經濟不景氣下2013年高雄黃色小鸭掀起療癒系商品熱賣風潮，因而想探討購買或使用療癒系商品之紓壓行為。
- 綜觀壓力因應的國內研究：
  - 教師和壓力因應策略研究：
    - 吳宗立 (1996)、林純文 (1996)、蔡純姿 (1998)、黃義良 (1999)、和林昭男 (2001) 等研究。
  - 學生與壓力因應策略研究：
    - 李金治 (2003) 和林翠玟 (2004) 等研究。
  - 不同職業(行政人員、員警或護理人員)壓力因應策略研究：
    - 張瑪紅 (2003)、蘇美蘭 (2004)、和杜昌霖 (2005) 等研究。

本研究希望以一般消費者進行不同紓壓方式之人口統計變數及心理特質差異之研究，廣泛探討對於消費者之紓壓第一選擇傾向團體或個人紓壓方式心理特質差異。

貳、文獻探討

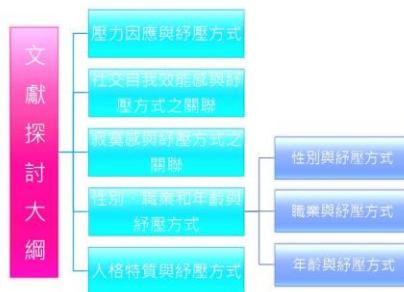

文獻探討--壓力因應與紓壓方式

壓力因應定義：Lazarus與Folkman (1984) 則說明因應為當壓力來臨時，個人在認知和行為上做出努力以處理其不能應付的內外衝突和要求之行為 (呂岳霖，2004)。

壓力因應方式分類-- Justice (1988) 融合Lazarus & Folkman (1984) 和Pine & Arosen (1988) 觀點：

問題取向	情緒取向
<b>直接行動</b> 針對外在環境：問題解決技巧、獨斷、協商、說服、攻擊、尋求和運用資訊、尋求他人幫忙。 針對內在環境：認知再建構、修正認知偏差、改變內在對話。	針對身體層面：運動、鬆弛練習、洗熱水澡、喝酒或服用鎮定劑。 針對情緒層面：討論壓力來源、參加聚會、看電影、度假。
<b>間接行動</b> 針對外在環境：逃避、置之不理、離開。 針對內在環境：保持樂觀。	針對身體層面：喝酒、吃東西、抽煙。 針對情緒層面：防衛機制、聊天、從事嗜好、生病、鬧癩、放棄。
<b>抑制行動</b> 警戒和等待、不採取行動、保留反應。	
<b>資源</b> 社會支持、訊息、信念態度、技巧、幽默、挑戰感、新奇感、承諾、健康、物質資源。	

表1 因應矩陣表

文獻探討--壓力因應與紓壓方式

對壓力因應之常見紓壓方式做相關報導整理，以得知大眾平常紓壓方式 (董氏基金會，2013；葉雅馨，2013；曾少甫，2013)，綜合整理列於表中：

表2 團體與個人紓壓方式分類

團體紓壓方式	個人紓壓方式	無法歸類
大吃大喝 (包含喝下午茶) 逛街購物 找人訴說、談話 旅遊或出去走走	休息或睡覺 購買或使用療癒系商品 打掃、整理、做家事 上網、打電玩	運動 (跑步、散步、走路、慢跑、打保齡球、打太極拳、有氧運動、騎腳踏車、做瑜珈、各式球類、游泳) 看電視或電影 聽音樂、唱歌 忽略、不處理

文獻探討--社交自我效能感與紓壓方式之關聯

- 社交自我效能 (social self-efficacy) 理論來自 Bandura (1977) 自我效能理論。
- 社交自我效能定義：為個人在生活情境中面對需要和他人互動時，預估自身有能力掌握狀況的信心程度和對得到好結果的預期。簡言之，為個體對自身在社交上有正面效能預期與結果預期 (葉佩玲，2003)。
- 效能感和壓力因應有關聯性→當個體面臨壓力時，其社交自我效能感高低，可能會影響個體選擇團體或個人紓壓方式。→因而本研究推論社交自我效能感與紓壓方式有相關(H2)。

文獻探討--寂寞感與紓壓方式之關聯

寂寞定義：為一種情感上持續痛苦狀態，常因人們覺得被別人疏遠、誤解和拒絕，或沒有適合的朋友一起進行盼望的活動，抑或沒有情感上親近機會時產生 (Rook, 1984)。

寂寞感為負向情緒，而負向情緒會促使個體產生因應行動 (Taylor, 1991)。

楊少夫 (2006) 研究中將因應寂寞而產生的消費動機分成四種：

文獻探討--寂寞感與紓壓方式之關聯

- 逃離個人心境之消費動機：高寂寞者>低寂寞者。
- 追求人際接觸之消費動機：高寂寞者<低寂寞者。
- 消費者因應壓力時，其寂寞感高低會選擇不同消費動機→影響對於團體或個人紓壓方式的選擇→因而本研究推論寂寞感與紓壓方式有相關(H3)。

文獻探討--性別與紓壓方式

- 性別差異常會因選擇不同的壓力因應策略→傾向決定不同的紓壓方式。

吳宗立 (1996)、林純文 (1996)、張麗琪 (2000)、Lazarus & Folkman (1984)、Patterson & McCubbin (1987) :

- 女性行政人員較偏採用「情緒逃避」和「尋求支持」紓壓方式。
- 女性學生傾向採用聽歌/發展社會支持/親近密友的壓力因應方式。
- 男性行政人員則較不採用。
- 男性學生傾向採用聽歌/保持幽默/保持自持的壓力因應方式。

- 上述可知，女性較男性更常用社會支持之紓壓方式→性別差異會影響消費者選擇團體或個人紓壓方式→於是本研究推論性別與紓壓方式存在顯著差異(H1a;H1)。

文獻探討--職業與紓壓方式

<p>林純文 (1996)、羅孟珍 (2001) :</p> <ul style="list-style-type: none"> <li>• 國中主任採用問題解決和情緒調適之壓力因應策略會高於組長、導師與專任教師。</li> </ul>	<p>張炳紅 (2003) :</p> <ul style="list-style-type: none"> <li>• 不同服務類別對於壓力因應策略存在顯著差異。</li> </ul>	<p>軍民基金會 (2013) :</p> <ul style="list-style-type: none"> <li>• 食品業員工較採用聽音樂/唱歌。</li> <li>• 汽車業員工較會找親友訴說。</li> <li>• 塑膠和油電燃氣業員工則選擇運動。</li> <li>• 金融保險業、電子科技業與其他 (含生技醫療/電器電纜/財團法人團體等) 傾向看電視、電影。</li> </ul>
---	---	---

不同職業因習慣使用不同壓力因應策略而傾向選擇團體或個人紓壓方式→因而本研究推論職業與紓壓方式存在顯著差異(H1b;H1)。

文獻探討--年齡與紓壓方式

<p>施淑芬 (1990)</p> <ul style="list-style-type: none"> <li>• 年齡較長年紀較輕者，更常使用自我關注及休閒之壓力因應策略。</li> </ul>	<p>陳鴻銘 (1995)</p> <ul style="list-style-type: none"> <li>• 年長教師較常採用協商和原應因應策略。</li> </ul>	<p>張炳紅 (2003)、黃淑瑄 (2004)</p> <ul style="list-style-type: none"> <li>• 不同年齡對於因應策略存在顯著差異。</li> </ul>
---	--	--

- 不同年齡在因應策略方面，有的有顯著差異，有的則無，值得進一步探究→不同年齡可能因傾向選擇不同壓力因應策略，而選擇團體或個人紓壓方式→因而本研究推論年齡與紓壓方式有顯著差異(H1c;H1)。

文獻探討--人格特質與紓壓方式

Neuroticism (情緒不穩定) 主動、擅於社交及喜歡說話。

Extraversion (外向性) 按部就班、努力不懈與自我約束。

Conscientiousness (謹慎性) 多愁、緊張、情緒化及不安全感。

Agreeableness (友善性) 按部就班、努力不懈與自我約束。

Openness to Experience (開放性) 按部就班、努力不懈與自我約束。

五大因素模式(The Big Five Model)

- 人格定義(Allport, 1961): 指個體內在心理生理系統的動態組織，其組織決定了個體獨有的行為與思想。
- 特質理論認為人格由一系列特質構成，擁有影響人們外顯行為效果 (Pervin, 1993)，並可預測個體動機與行為 (游恆山、李素園譯, 2000)，而最被廣大接納是Costa & McCrae (1985) 提出的五大因素模式 (The Big Five Model)。

文獻探討--人格特質與紓壓方式

Pervin (1978) 提出人格特質決定個體因應行為的方式：

Gallagher (1990)	• 高情緒敏感性:威脅評估;壓力高。
McCrae & Costa (1996)	• 高情緒敏感性:敵意反應/逃避幻想/自責/絕望。
	• 高外向性:挑戰評估;壓力低;積極情感反應。
	• 高外向性:理性行動/正面思考/替代作用/寬恕。

王千逸 (2007) 指出五大因素模式中情緒敏感性、外向性與謹慎性及因應壓力較有關，因而選情緒敏感性、外向性與謹慎性為研究變數。

面對壓力時：

情緒敏感性	以敵意反應、逃避幻想、自責和絕望方式面對壓力，所以會以逃避延宕來因應。
外向性	採尋求支持因應方式紓壓。
謹慎性	採取理性接受及自我調適方式。

除了外向性者外，其他兩型人應較選擇傾向個人紓壓方式紓壓→所以本研究推論：情緒敏感性、外向性及謹慎性，分別與紓壓方式有相關(H4a; H4b; H4c; H4)。

參、研究假設與設計

- 研究假設：
  - H1：人口統計變數與紓壓方式有顯著差異。
    - H1a：性別與紓壓方式有顯著差異。
    - H1b：職業與紓壓方式有顯著差異。
    - H1c：年齡與紓壓方式有顯著差異。
  - H2：社交自我效能感與紓壓方式有相關。
  - H3：寂寞感與紓壓方式有相關。
  - H4：人格特質與紓壓方式有相關。
    - H4a：人格特質中情緒敏感性與紓壓方式有相關。
    - H4b：人格特質中外向性與紓壓方式有相關。
    - H4c：人格特質中謹慎性與紓壓方式有相關。

參、研究假設與設計

- 研究設計：
  - 本研究問卷可以分為五大部份—
    - 第一部份：五大因素模式的人格特質量表 (信度分別為：情緒敏感性0.699、外向性0.788、而謹慎性0.701)。
    - 第二部份：社交自我效能量表 (信度0.777)。
    - 第三部份：寂寞量表 (信度0.873)。
    - 第四部份：常用紓壓方式量表。
    - 第五部份：為受測者之個人人口統計資料。
  - 研究對象—因想對普遍消費者的第一選擇紓壓方式研究，對象將以一般消費者為主。
  - 問卷回收&分析--以便利抽樣蒐集資料，利用網路問卷在2014年三月進行調查，預計共發放315份問卷，回收316份問卷，有效問卷計306份，並用卡方檢定及相關分析資料。



肆、結果分析

- 在「人口統計變數與紓壓方式」方面差異皆不顯著，H1未獲得支持。
- 從表可知，「外向性」及「謹慎性」與「紓壓方式」具有統計檢定上顯著相關，其相關係數分別為-0.130及-0.131，皆達顯著水準(P<0.05)。H4b、H4c成立。→外向性和謹慎性程度越低，其與紓壓方式相關性越高。

心理特質	神經敏感性	Pearson Correlation	0.065
	Sig.	0.340	
外向性	Pearson Correlation	-0.130	
	Sig.	0.055*	
謹慎性	Pearson Correlation	-0.131	
	Sig.	0.053*	
社交自我效能感	Pearson Correlation	-0.103	
	Sig.	0.129	
寂寞感	Pearson Correlation	0.063	
	Sig.	0.353	

n=218

註：顯著度：\* .05, \*\* .01, \*\*\* .001, n.s. 不顯著

伍、結論與討論

- 結論：
  - H1a「性別與紓壓方式無顯著差異」→NOWnews報導：男性紓壓方式前五名--看電視或電影>休息或睡覺>去運動>上網>觀看體育賽事；女性紓壓方式前五名--打掃/整理/做家事>看電視或電影>面對面與人談話>休息或睡覺>用手機電話等語音方式與人談話。分類未含“運動”及“看電視電影”。
  - H1b「職業與紓壓方式無顯著差異」→學生再細分“科系”，職業再細分“不同職業類別”。
  - H1c「年齡與紓壓方式無顯著差異」→年齡分應以“人生重要階段性轉捩點”為依據。
  - H2「社交自我效能感與紓壓方式無相關」→社交自我效能高，能力高者較喜愛團體紓壓方式。
  - H3「寂寞感與紓壓方式無相關」→楊少夫(2006):去KTV/看TV/逛街時含“追求人際接觸動機”&“逃避個人心境動機”，所以高/低寂寞者皆會做，團體/個人紓壓方式分類依據非這樣。

伍、結論與討論

- H4a「人格特質中情緒敏感性與紓壓方式無相關」→該特質人以退縮不處理來因應，所以不相關。
- H4b「人格特質中外向性與紓壓方式有相關」→外向性↑，團體紓壓方式↑，因為喜好接近人群。
- H4c「人格特質中謹慎性與紓壓方式有相關」→謹慎性↑，團體紓壓方式↑，因本身獨處習慣緊繃，接近人群有助放鬆。

- 討論：
  - 以前研究大多對特定對象研究，而屬於個人紓壓方式之購買或使用療癒系商品成為近年風潮→如果將紓壓方式分為團體&個人紓方式，此兩者消費者心理特質，是否有差異或相關性。
  - 以實證證明人格特質與紓壓方式之相關性，以更了解消費者紓壓心理之消費者行為→使業者日後能設計更符合個人紓壓方式之紓壓或療癒系商品設計，或規劃適合傾向團體紓壓方式之消費者的心理訴求的紓壓活動。

伍、結論與討論

- 限制：
  - 1.使用便利樣本，較欠缺樣本代表性。
  - 2.因紓壓方式眾多，選定的是相關報導統計出大多消費者較常用紓壓方式，並將無法清楚歸類紓壓方式剔除，未將全部的紓壓方式涵括，未來應更細緻分類，更符合研究需要。

參考來源

中文部份—

王千機 (民96)。實習教師職場壓力與因應策略之研究 (碩士論文)。取自 <http://nccur.lib.nccu.edu.tw/handle/140.119/32997>

呂岳霖 (民93)。國立台中師範學院學生生活壓力與因應策略之研究 (碩士論文)。取自 <http://hdl.handle.net/140.119/32997>

吳宗立 (民88)。國中學校行政人員工作壓力與因應策略之研究。國教學報，8，99-131。

林純文 (民85)。國民小學組織氣氛、教師工作壓力及其因應方式之研究 (未出版碩論)。國立屏東教育大學教育學系碩士論文，屏東。

施淑芬 (民79)。大學教師工作壓力、因應策略與職業倦怠之相關研究 (未出版碩論)。國立彰化師範大學，彰化。

張麗琪 (民89)。國中與高中學校氣氛、導師工作壓力與因應策略研究 (未出版碩論)。彰化師範大學，彰化。

張維紅 (民92)。從學術助理人員工作壓力、因應策略與工作滿意度之相關研究 (未出版)。南華大學，嘉義。

陳鴻鈞 (民84)。國民小學教師之角色衝突及其因應策略研究 (未出版碩論)。台北市立師範學院，台北。

曾少夫 (民102年05月16日)。上班族靠下午茶紓壓 每7人就1人有下午茶習慣 [NOWnews]。取自 <http://www.nownews.com/n/2013/05/16/272796>

謝祖山、李素蘭 (譯) (民89)。心理學 (原作者：P. G. Zimbardo & R. J. Gerrig)，臺北：五南。(原書出版年：1999)

參考來源

黃淑嫻 (民93)。幼稚園教師工作壓力及其因應策略之研究 (未出版碩論論文)。國立台南師範學院，台南。

董氏基金會 (民102年5月6日)。上班族紓壓方式首選「看電視、電影」 [iCare愛健康]。取自 [http://www.icare99.com.tw/news\\_view.html?nid=41839#UzA1H6iSySp](http://www.icare99.com.tw/news_view.html?nid=41839#UzA1H6iSySp)

葉雅馨 (民102年10月)。每次10分鐘，運動不「憂」心【大家健康雜誌】。取自 <http://www.jtf.org.tw/health/Show.asp?This=1684>

董瑞玲 (民92)。自我效能取向社交技巧訓練方案對國小公眾型查兒童社交技巧及社交自我效能之影響 (未出版碩論論文)。國立台南教育大學，台南市。

楊少夫 (民95)。寂寞消費者之消費動機、消費行為與情緒之變化 (碩士論文)。取自 <http://nccur.lib.nccu.edu.tw/handle/140.119/35002>

蔡孟珍 (民90)。國民小學教師參與試辦九年一貫課程之工作壓力因應策略研究 (未出版)。高雄師範大學，高雄。

參考來源

英文部份—

Allport, G. W. (1961). *Pattern and Growth in Personality*. New York: Holt, Rinehart & Winston.

Bandura, A. (1977). *Social Learning Theory*. Englewood Cliffs, NJ: Prentice-Hall.

Costa P. T., Jr. & McCrae, R. R. (1985). *The NEO Personality Inventory Manual*. Odessa, FL: Psychological Assessment Resources.

Gallagher, D. J. (1990). Extraversion, neuroticism and appraisal of stressful academic events. *Personality and Individual Differences*, 11, 1053-1057.

Justice, B. (1988). Stress, coping, and health outcomes. In M. L. Russell (Ed.), *Stress management for chronic disease* (pp. 14-29). New York: Pergamon.

Lazarus, R. S., & Folkman, S. (1984). *Stress, appraisal, and coping*. New York: Springer Publishing Company.

McCrae, R. R., & Costa, P. T. (1996). Toward a new generation of personality theories: theoretical contexts for the five-factor model. In J. S. Wiggins (Eds.), *The five-factor model of personality: theoretical perspectives* (pp. 51-87). New York: Guilford.

Patterson, J. M., & McCubbin, H. L. (1987). Adolescent coping style and behaviors: conceptualization and measurement. *Journal of Adolescence*, 10, 163-186.

Pervin, L. A. (1978). *Current controversies and issues in personality*. New York: Wiley.

Pervin, L. A. (1993). *Personality: Theory and Research* (6th ed.). New York: John Wiley & Sons.

Rook, Karen S. (1984). Promoting Social Bonding: Strategies for Helping the Lonely and Socially Isolated. *American Psychologist*, 39(12), 1389-1407.

Taylor, Shelley E. (1991). Asymmetrical Effects of Positive and Negative Events: the Mobilization-Minimization Hypothesis. *Psychological Bulletin*, 110, 67-85.

Thanks for your attention!

#### 四、活動照片



●活動簽到情形-1



●活動簽到情形-2



●副校長開場致詞



●Keynote Speech



●由副校長頒發感謝狀



●高哲翰院長致詞



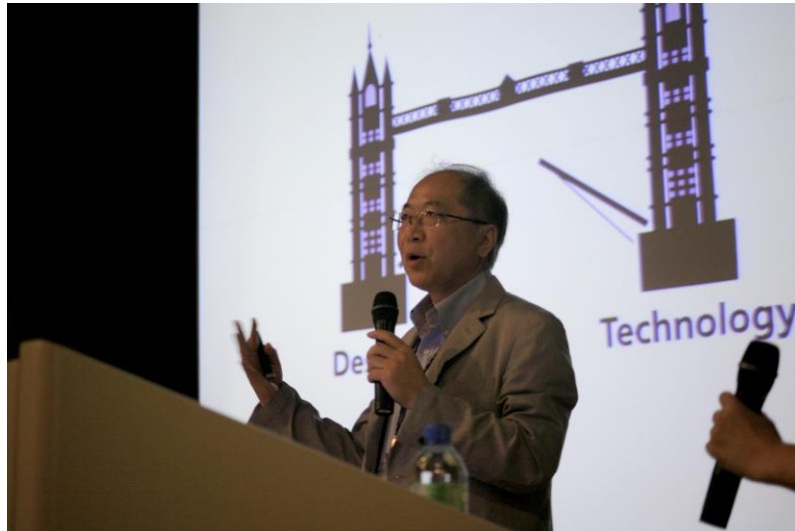

●外國講者-元光淵演講情形



●活動現場情形



●由系上老師擔任翻譯





●講者與現場學生互動



●謝宗翰講師演講情形-1



●謝宗翰講師演講情形-2



●校內老師與講師相互交流



●同學現場提問情形



●外國講者-Multimedia 教授演講



●外國講者 Multimedia 親自示範



●同學開心體驗團康活動



●由系主任頒發感謝狀





●外國講師與外籍生交流



●口頭論文發表-1



●口頭發表主持人講評中





●口頭論文發表-2

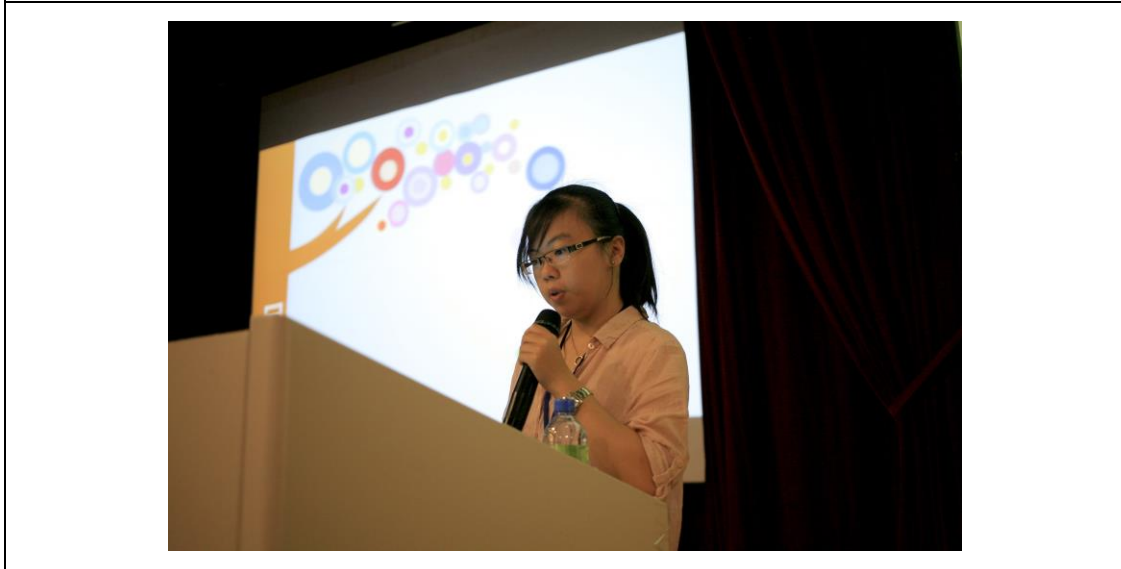

●口頭論文發表-3



●口頭發表主持人講評中



●綜合座談情形-1



●綜合座談情形-2



●與現場貴賓合照

五、簽到表影本

5-1、來賓簽到表:

102-103 年度獎勵科技大學及技術學院教學卓越計畫

E 計畫：精進亞太學區夥伴關係，擴大師生國際視野

(2014 文化創意與設計創新國際學術研討會簽到表)

時間：103 年 4 月 30 日(星期三) 上午 8 時 00 分

地點：存誠樓 國際會議廳

承辦單位：視覺傳達設計系

出席人員：

序號	單位	姓名	簽名	備註
1	環球科技大學(校長)	許舒翔		
2	環球科技大學(副校長)	沈健華	沈健華	
3	環球科技大學(系主任)	蔡志英	蔡志英	
4	國立雲林科技大學	管偉生	管偉生	
5	韓國高等科技研究院 文化科技研究所	Kwangyun Wohn	元光淵	外國講者
6	中國科技大學	謝宗翰	謝宗翰	
7	馬來西亞理科學院 藝術學院	Muhizam Mustafa	Muhizam Mustafa	外國講者
8	雲林科技大學	曾啟雄	曾啟雄	
9	環球科技大學	高從晏	高從晏	
10	國立屏東科技大學	謝婉婷	謝婉婷	論文集
11	輔仁大學	蕭立祁	蕭立祁	論文集
12	環球科技大學	崔慧敏	崔慧敏	論文集

亞太創意技術學院 張志亭



13	國立虎尾科技大學	呂雅玲	呂雅玲	論文集
14	國立雲林科技大學	黃巧鈺	黃巧鈺	論文集
15	政治大學	林慧玲	林慧玲	論文集
16	環球科技大學	莊光明	莊光明	
17		施棋全	施棋全	
18	環球科技大學	廖婉君	廖婉君	
19	國立高雄師範大學	賴芳怡	賴芳怡	
20	環球科技大學	陳宗仁	陳宗仁	
21	周氏企業	周宛瑾	周宛瑾	
22	環球科技大學	簡聰敏	簡聰敏	
23	環球科技大學	曾川洋	曾川洋	
24	環球科技大學	林明男	林明男	91112
25	環球科技大學	陳世海	陳世海	
26	環球科技大學	葉于雅	葉于雅	86006
27	環球科技大學	廖慈倫	廖慈倫	
28	環球科技大學	苟彩煥	苟彩煥	
29	環球科技大學	王秀如	王秀如	85009
30	環球科技大學	劉懷幃	劉懷幃	
31	環球科技大學	蔡惠幸	蔡惠幸	

林明男

林明男 林明男



32	環球科技大學	翁沛緹	翁沛緹	
33	環球科技大學	姚炳輝	姚炳輝	
34	環球科技大學	蔡佳惠	蔡佳惠	
35	環球科技大學	張斐月	張斐月	911019
36	環球科技大學	李宛玲	李宛玲	
37	環球科技大學	蘇翊菱	蘇翊菱	
38	環球科技大學	黃程皓	黃程皓	
39	環球科技大學	張婷媛	張婷媛	
40	環球科技大學	江美穎	江美穎	
41	環球科技大學	陳佩資	陳佩資	
42	環球科技大學	丁秋雅	丁秋雅	
43	環球科技大學	鄧薇薇	鄧薇薇	
44	環球科技大學	張凱莉	張凱莉	
45	環球科技大學	陳昭?	陳昭仔	
46	環球科技大學	陳廷宇	陳廷宇	
47	環球科技大學	陳翌倩	陳翌倩	
48	環球科技大學	林彥儀	林彥儀	
49	環球科技大學	林彥谷	林彥谷	
50	環球科技大學	林東漢	林東漢	

應外系 張增以

5-2、學生簽到表-上午場:

102-103 年度獎勵科技大學及技術學院教學卓越計畫  
E 計畫：提升師生國際觀及深耕亞太地區國際合作計畫行動方案  
(2014 文化創意與設計創新國際學術研討會簽到表)

簽到表

103/04/30-上午

海青一甲			
編號	簽到	編號	簽到
1	梁統森	16	鄭柏如
2	張美婷	17	黃彩晴
3	林嘉雯	18	
4	高凱力	19	卓億晶
5	陳詩堯	20	謝鳳佩
6	嚴婉婷	21	劉木峰
7		22	詹凱強
8	劉麗盈	23	呂欣宜
9	梁秀雯	24	劉志豪
10	陳韋銘	25	鍾佩瑩
11	林穎妮	26	李易之
12	潘米雪	27	蔣毓琳
13	高佩妮	28	翁詠權
14	顏佳豪	29	鄭家昇
15	陳松輝	30	陳煒業

102-103 年度獎勵科技大學及技術學院教學卓越計畫

E 計畫：提升師生國際觀及深耕亞太地區國際合作計畫行動方案

(2014 文化創意與設計創新國際學術研討會簽到表)

簽到表

103/04/30-上午

海青一甲			
編號	簽到	編號	簽到
31	賈陽丹	46	巫瑞輝
32	林秋薇	47	
33	謝榮康	50	羅沐義
34	陳士 <sup>心</sup> 宇		
35	尤詩蕙		
36	林璟麟		
37	辜 <sup>心</sup> 傑		
38	劉慧珺		
39	顏 <sup>心</sup> 嘉		
40			
41			
42	許智宇		
43	昂志皓		
44	李明翰		
45	符 <sup>心</sup> 琳		

李寧

102-103 年度獎勵科技大學及技術學院教學卓越計畫

E 計畫：提升師生國際觀及深耕亞太地區國際合作計畫行動方案

(2014 文化創意與設計創新國際學術研討會簽到表)

簽到表

103/04/30-上午

海青二甲			
編號	簽到	編號	簽到
1	胡敏志	16	戴邦成
2	馮淑婷	17	張盈敏
<del>3</del>		18	劉斯韻
<del>4</del>		19	陳玲璽
5	譚佳依	20	鄭圭豪
6	謝維鈞	21	李凱哲
7	黃怡昇	22	黃國德
8	梁詠瑩	<del>23</del>	
9		24	
10	吳毅暉	25	黃溫子
11		26	廖北權
12	楊靜宜	27	陳淑晶
13	鍾茂伸	28	伍俊偉
14	馮凱琳	29	陳萬福
15	林佩儀	30	許維勇



102-103 年度獎勵科技大學及技術學院教學卓越計畫

E 計畫：提升師生國際觀及深耕亞太地區國際合作計畫行動方案

(2014 文化創意與設計創新國際學術研討會簽到表)

簽到表

103/04/30-上午

海青二甲			
編號	簽到	編號	簽到
31	謝勝榮	46	胡偉傑
32	程雨心	47	鄭燕婷
33	鄭慶登	48	曾佩恩
34	魏政超	<del>49</del>	
35	石俊銘	50	
36	朱微珍	51	龔麗娟
37	陳錦婷	52	楊偉強
38	陳欣怡	53	彭偉勳
39	熊悅歡	54	
40	楊賢堅	55	陳顯宜
41	胡國常	56	曾智博
42	吳子平	57	錢仰松
43	張光程		
44	吳麗敏		
45	胡偉傑		

高陽 324

**102-103 年度獎勵科技大學及技術學院教學卓越計畫**  
**E 計畫：精進亞太學區夥伴關係，擴大師生國際視野**  
**(2014 文化創意與設計創新國際學術研討會簽到表)**

簽到表

103/04/30-上午

四技視傳一甲			
學號	簽到	編號	簽到
1	陳育之	16	朱麗佳
2	游 賢	17	蕭惠鴻
3	李育章	18	鐘儀君
4	博俊穎	19	劉宇庭
5	林植榮	20	張瑞享
6	謝雲巧	21	張甘綺
7	吳銘和	22	鄧泰宇
8	嚴 謹	23	張修瑜
9	蔡証皓	24	黃明穎
10	梁奕文	25	陳美如
11	陳佳學	26	李俊凱
12	林 宇 豪	27	沈上雲
13	翁儀貞	28	
14	陳美珠	29	邱群沁
15	楊博元	30	謝佳雯

葉明

102-103 年度獎勵科技大學及技術學院教學卓越計畫

E 計畫：精進亞太學區夥伴關係，擴大師生國際視野

(2014 文化創意與設計創新國際學術研討會簽到表)

簽到表

103/04/30-上午

四技視傳一甲			
學號	簽到	編號	簽到
31	岑智傑		
32	江奕安		
33	曾聖杰 (川)		
34	廖思評		
35	蘇鈞 <sup>由</sup> <sub>王</sub>		
36	姚怡君		
37	黃佐新		
38	吳 <sup>王</sup> <sub>今</sub> 輝		
39	陳慧珊		
40	楊浚雄		
41	鍾名宜		
42	葉 <sup>何</sup> <sub>亨</sub>		
102422202	蔡品萱		

102-103 年度獎勵科技大學及技術學院教學卓越計畫

E 計畫：精進亞太學區夥伴關係，擴大師生國際視野

(2014 文化創意與設計創新國際學術研討會簽到表)

簽到表

103/04/30-上午

四技視傳一乙			
學號	簽到	編號	簽到
1	柳宗傑	17	周倩伶
3	陳華崙	18	<del>陳華崙</del>
4	歐子揚	19	岑季柔
5	<del>楊承益</del> 廖惟明	20	
6	楊承益	21	許華宣
7	楊承益	22	江直亮
8	董碧霞	23	黃怡瑄
9	<del>王智怡</del>	24	鄭佑廷
10	許怡婷	25	陳宥蓁
11	余靜文	26	鄧榮心
12	施家豪	27	<del>洪世豐</del> 彭盈禎
13	黃秉雅	28	張艾妮
14	江寧	29	蔡俊隆
15	林思曼	30	劉春秀 王智怡
16	賀心琳	31	張映婷



102-103 年度獎勵科技大學及技術學院教學卓越計畫

E 計畫：精進亞太學區夥伴關係，擴大師生國際視野

(2014 文化創意與設計創新國際學術研討會簽到表)

簽到表

103/04/30-上午

四技視傳一乙			
學號	簽到	編號	簽到
32	黃天		
33	張筱明		
34	陳憶鳳		
35	林坤宗		
36	洪子		洪子
37			
38	羅偉政		
39	張泳惠		
40			
41	張瑋恩		
42	楊雅婷		
43			
44	史博勻		
144	王媛瑜		王媛瑜

102-103 年度獎勵科技大學及技術學院教學卓越計畫

E 計畫：精進亞太學區夥伴關係，擴大師生國際視野

(2014 文化創意與設計創新國際學術研討會簽到表)

簽到表

103/04/30-上午

四技視傳三甲			
學號	簽到	編號	簽到
1	林智賢	26	林妤
5	王欣怡	27	林俊亨
6	李代偉 李代偉	29	王晒貴
7	陳翠文	30	鄭宇竣
8	胡芬卿	31	張靜怡
10	林群翁	32	王語倫
11	鄭豐中	33	林玄青
12	陳美靜	34	許奕婷
13	林藝昊	36	林秋燕
15	莊瑞文	40	顏文君
16	沈雯玲	42	王麗喬
17	王俐娟	43	顏妮廷
18	簡中翰	44	吳怡慧
19	張泓沛	45	潘坤忠
25	李建龍	46	王廷宇

102-103 年度獎勵科技大學及技術學院教學卓越計畫

E 計畫：精進亞太學區夥伴關係，擴大師生國際視野

(2014 文化創意與設計創新國際學術研討會簽到表)

簽到表

103/04/30-上午

四技視傳三甲			
學號	簽到	編號	簽到
47	黃芷庭		
48	譚錦耀		
49	周穎馨		
50	湯倩如		
51	吳維如		
53	黃小嘉		
54	張立薇		
55	李佳容		
58	曾信中		
61	許碧環		
62	嚴汶其		
98422161	陳智亨		

102-103 年度獎勵科技大學及技術學院教學卓越計畫

E 計畫：精進亞太學區夥伴關係，擴大師生國際視野

(2014 文化創意與設計創新國際學術研討會簽到表)

簽到表

103/04/30-上午

四技視傳三乙			
學號	簽到	編號	簽到
2	陳翊如	20	黃珮華
4	張庭如	23	黃晨華
5	徐吟霞	24	陳和依
6	呂代樺	25	鄭華文
7	王千嘉	26	林瑜文
8	陳冠婷	28	林麗娟
9	邱琪	29	林岳慶
10	曾韻安	30	蕭昇科
12	劉利華	31	李惠真
13	廖嘉吟	34	廖雅芳
14	張瑋婷	36	吳瑛庭
15	盧金萱	37	楊宜臻
17	黃嘉利	39	潘建宇
18	錢文彬	40	陳美娟
19	李忠良	41	楊柏厚



102-103 年度獎勵科技大學及技術學院教學卓越計畫

E 計畫：精進亞太學區夥伴關係，擴大師生國際視野

(2014 文化創意與設計創新國際學術研討會簽到表)

簽到表

103/04/30-上午

四技視傳三乙			
學號	簽到	編號	簽到
43	賴壽儀	62	何嘉赫
45	吳亦萱	64	黃俊凱
47	李坤濤	65	黃文傑
48	鄭曉倩		
50	丁競		
51	鄧水真		
52	林婉琪		
53	林佳萱		
54	陳聿昕		
55	林珣琦		
56	丁嘉興		
58	蔡依廷		
59	吳心婷		
60	黎凱鋒		
61	張美慧		

5-3、學生簽到表-下午場:

102-103 年度獎勵科技大學及技術學院教學卓越計畫

E 計畫：提升師生國際觀及深耕亞太地區國際合作計畫行動方案

(2014 文化創意與設計創新國際學術研討會簽到表)

簽到表

103/04/30-下午

海青一甲			
編號	簽到	編號	簽到
1	梁光森	16	郭柏如
2	張柔婷	17	黃彩晴
3	林嘉慶	<del>18</del>	
4	廖凱力	19	卓億品
5	陳詩堯	20	謝風傑
6	嚴婉婷	21	劉杰峰
<del>7</del>		22	廖凱旋
8	劉麗盈	23	呂欣宜
9	梁青雲	24	劉志豪
10	陳章銘	25	鍾倫燭
11	林穎妮	26	李國之
12	潘米雪	27	蔣金環
13	高佩妮	28	梁啟權
14	顏佳豪	29	鄭永昇
15	陳佳彬	30	陳偉棠

102-103 年度獎勵科技大學及技術學院教學卓越計畫

E 計畫：提升師生國際觀及深耕亞太地區國際合作計畫行動方案  
(2014 文化創意與設計創新國際學術研討會簽到表)

簽到表

101/05/02-下午

海青一甲			
編號	簽到	編號	簽到
31	鄭家昇	46	巫瑞輝
32	林和薇	47	李明翰
33	謝翠庭	48	陳泉賓
34	陳嘉平	49	廖貞惟婷
35	尤詩蕙	50	羅沐義
36	林璟麟		
37	李和木		
38	梁慧瑤		
39	廖貞惟		
40	黃富定		
<del>41</del>			
42	許智宇		
43	昝志皓		
44	李明翰		
45	符干琳		

102-103 年度獎勵科技大學及技術學院教學卓越計畫

E 計畫：提升師生國際觀及深耕亞太地區國際合作計畫行動方案

(2014 文化創意與設計創新國際學術研討會簽到表)

簽到表

103/04/30-下午

海青二甲			
編號	簽到	編號	簽到
1	<del>陳裕盛</del> 胡啟忠	16	戴邦成
2	馮淑婷	17	張盈敏
<del>3</del>		18	劉斯韻
<del>4</del>		19	陳裕盛
5	譚任依	20	鄭圭豪
6	謝維欽	21	李凱哲
7	黃怡昇	22	黃國德
8	葉詠瑩	<del>23</del>	
9	張婷婷	24	李榮育
10	吳毅華	25	黃瑞奇
<del>11</del>		26	鄭兆權
12	楊靜宜	27	陳淑晶
13	金重文仲	28	伍俊偉
14	馮凱琳	29	陳萬福
15	林佩儀	30	許維勇



102-103 年度獎勵科技大學及技術學院教學卓越計畫

E 計畫：提升師生國際觀及深耕亞太地區國際合作計畫行動方案

(2014 文化創意與設計創新國際學術研討會簽到表)

簽到表

103/04/30-下午

海青二甲			
編號	簽到	編號	簽到
31	李歸榮	46	胡偉傑
32	程雨心	47	鄭燕婷
33	鄭慶豐	48	曾佩恩
34	魏政超	<del>49</del>	
35	石安鈞	50	夏季豪
36	朱介誠	51	藍麗娟
37	陳麗梅	52	楊偉強
38	陳欣怡	53	彭偉基
39	熊悅歡	54	黃富政
40	楊寶盛	55	陳頌宜
41	胡國勇		
42	鄭澤堯		
43	張光銘		
44	吳麗欣		
45	許思源		

102-103 年度獎勵科技大學及技術學院教學卓越計畫

E 計畫：精進亞太學區夥伴關係，擴大師生國際視野

(2014 文化創意與設計創新國際學術研討會簽到表)

簽到表

103/04/30-下午

四技視傳二甲			
學號	簽到	編號	簽到
2	黃博暄	23	顏裙羽
3	黃子厚	26	鐘聖傑
4	葉靜秋	27	謝宜璇
5	林筱涵	28	黃冠廷
7	陳思好	29	李秉儒
8	高海舒	30	王培瑜
10	廖煥學	31	簡任佐
11	陳依婷	32	高展靖
12	賴祥微	33	程詩淳
13	謝景華	34	蔡宇廷
15	張哲玲	35	王怡瑩
17	馬書月	39	李宜偉
18	吳雅涵	41	李育斌
19	呂妍伶	43	楊蕎月
20	蔡叶叶	44	娟秀秀

楊瑞金 曾程



102-103 年度獎勵科技大學及技術學院教學卓越計畫

E 計畫：精進亞太學區夥伴關係，擴大師生國際視野

(2014 文化創意與設計創新國際學術研討會簽到表)

簽到表

103/04/30-下午

四技視傳二乙			
學號	簽到	編號	簽到
100422232	鐘偉哲	17	陳仕哲
1	陳怡秀	18	吳威宜
2	林麗怡	19	張序君
3	邱慈穎	20	楊凱文
4	劉幸宜	22	陳帛瑞
5	陳彥銘	23	羅祥智
6	賴錦甫	24	巫蕙綾
7	洪鳳玲	27	周芸如
9	常于軒	28	周佩筠
10	謝叔琬	29	秦仔真
11	林雅新	30	黃意庭
12	邱有琪	31	鍾一菱
13	陳龍正	32	吳桂嬌
15	林筱芬	34	陳儀庭
16	姚至原	35	彭翔峰



102-103 年度獎勵科技大學及技術學院教學卓越計畫

E 計畫：精進亞太學區夥伴關係，擴大師生國際視野

(2014 文化創意與設計創新國際學術研討會簽到表)

簽到表

103/04/30-下午

四技視傳二乙			
學號	簽到	編號	簽到
38	卓鈺佑		
40	張弘銘		
41	賴弘恩		
43	田燦玉		
45	張捷如		
46	洪高		
44	蘇盈穎		

102-103 年度獎勵科技大學及技術學院教學卓越計畫  
 E 計畫：精進亞太學區夥伴關係，擴大師生國際視野  
 (2014 文化創意與設計創新國際學術研討會簽到表)

簽到表

103/04/30-下午

四技視傳二丙			
學號	簽到	編號	簽到
1	黃潔聰	20	林育誠
2	李昌言	21	林蕙慈
3	陳偉傑	22	許師瑜
4	王佑強	23	謝育慧
8	朱振長	25	謝子杰
9	李俊宏	26	謝子杰
10	李丙編	27	鍾珠菱
11	王品心	28	王聖文
12	傅山怡	29	張嘉維
13	蔡明輝	31	林維揚
14	羅元凱	32	鄭詩翰
15	謝欣蓉	33	范捷琪
16	林錦豪	34	林峻廷
17	趙元農	38	廖彩婷
19	陳筱琪	41	水) 宏哲



102-103 年度獎勵科技大學及技術學院教學卓越計畫

E 計畫：精進亞太學區夥伴關係，擴大師生國際視野

(2014 文化創意與設計創新國際學術研討會簽到表)

簽到表

103/04/30-下午

四技視傳三甲			
學號	簽到	編號	簽到
1	林智賢	26	林妘
5	王欣怡	27	木木俊宇
6	李岱偉	29	王昞貴
7	陳翠敏	30	鄭宇竣
8	胡芬卿	31	張靜怡
10	林靜菘	32	王福倫
11	鄭崑中	33	林文青
12	陳美靜	34	許奕婷
13	林藝昊	36	林秋燕
15	莊瑞文	40	顏文君
16	沈麗玲	42	王韻潔
17	王俐婷	43	顏婉庭
18	鍾仲翰	44	吳怡慧
19	李福強	45	潘坤忠
25	李建龍	46	王廷宇



102-103 年度獎勵科技大學及技術學院教學卓越計畫

E 計畫：精進亞太學區夥伴關係，擴大師生國際視野

(2014 文化創意與設計創新國際學術研討會簽到表)

簽到表

103/04/30-下午

四技視傳三甲			
學號	簽到	編號	簽到
47	黃芷庭		
48	譚錦耀		
49	周穎馨		
50	湯倩如		
51	吳穎如		
53	甘小嘉		
54	張立傑		
55	李佳容		
58	曾信冲		
61	許碧環		
62	嚴汶芸		
98422161	陳智宇		
102498209	張亞欣		

102-103 年度獎勵科技大學及技術學院教學卓越計畫

E 計畫：精進亞太學區夥伴關係，擴大師生國際視野

(2014 文化創意與設計創新國際學術研討會簽到表)

簽到表

103/04/30-下午

四技視傳三乙			
學號	簽到	編號	簽到
2	陳翔忠	20	黃珮華
4	張庭和	23	黃昱奇
5	徐少霞	24	湯振和
6	呂世樺	25	鄭敬文
7	王千嘉	26	林瑜文
8	陳冠宇	28	林瑞卿
9	邱琪	29	林昌慶
10	曾韻婷	30	蕭升中
12	劉莉萍	31	李惠真
13	廖嘉吟	34	廖雅芳
14	張瑞婷	36	吳璇庭
15	盧聖萱	37	楊宜臻
17	黃嘉利	39	潘建宇
18	呂弘	40	陳美娟
19	李沁南	41	楊柏厚

102-103 年度獎勵科技大學及技術學院教學卓越計畫

E 計畫：精進亞太學區夥伴關係，擴大師生國際視野

(2014 文化創意與設計創新國際學術研討會簽到表)

簽到表

103/04/30-下午

四技視傳三乙			
學號	簽到	編號	簽到
43	賴嘉儀	62	何嘉薇
45	吳亦哲	64	黃俊凱
47	李坤璋	65	黃文傑
48	鄭曉倩		
50	鐘不真		
51	古蕙		
52	林琬琪		
53	林佳萱		
54	陳聿昕		
55	林珮瑋		
56	丁三翊		
58			
59			
60	黎胤輝		
61	張奕慧		

### 肆、意見反應分析與改進建議

#### (一)回饋單統計結果-問卷題目(學生版)

**環球科技大學 102-103 年度教學卓越計畫**  
**計畫名稱：E 計畫-精進亞太學區夥伴關係，擴大師生國際視野**  
**活動名稱：2014 文化創意與設計創新國際研討會**  
**研習活動滿意度調查問卷**

您好：

感謝您參與本次活動，希望研習內容與安排能讓您有豐富的收穫。為使下一次活動更臻完美，請您依本次活動感受提供寶貴建議，作為日後舉辦活動之參考，再次謝謝您！

填妥後請交予工作人員

#### 一、基本資料

- (一) 性別：男           女
- (二) 身分：大學部   專科部   研究所
- (三) 學院：管理學院   設計學院   民生學院
- 通識教育中心   其他：\_\_\_\_\_

#### 二、滿意度調查

	非 常 滿 意	滿 意	尚 可	不 滿 意	非 常 不 滿 意
1. 講師講授內容與本次主題相關性 .....	<input type="checkbox"/>	<input type="checkbox"/>	<input type="checkbox"/>	<input type="checkbox"/>	<input type="checkbox"/>
2. 講師表達能力與講解清晰度 .....	<input type="checkbox"/>	<input type="checkbox"/>	<input type="checkbox"/>	<input type="checkbox"/>	<input type="checkbox"/>
3. 講義資料完整度 .....	<input type="checkbox"/>	<input type="checkbox"/>	<input type="checkbox"/>	<input type="checkbox"/>	<input type="checkbox"/>
4. 本活動對提升學習的助益 .....	<input type="checkbox"/>	<input type="checkbox"/>	<input type="checkbox"/>	<input type="checkbox"/>	<input type="checkbox"/>
5. 承辦單位整體規劃 .....	<input type="checkbox"/>	<input type="checkbox"/>	<input type="checkbox"/>	<input type="checkbox"/>	<input type="checkbox"/>

#### 三、開放性問題

1. 我會將學習內容應用在： \_\_\_\_\_
- \_\_\_\_\_
- \_\_\_\_\_
2. 我對本次活動的建議： \_\_\_\_\_
- \_\_\_\_\_
- \_\_\_\_\_

~謝謝您的參與~



(二)研習活動滿意度調查問卷結果彙整表

**環球科技大學 102-103 教學卓越計畫**

**計畫名稱：E 計畫-精進亞太學區夥伴關係，擴大師生國際視野**

**活動名稱：2014 文化創意與設計創新國際研討會**

(回收問卷:257 份)

一、基本資料

性別	男：83 人(32%) 女：174 人(68%)					
身分	大學部：254 人(99%) 專科部：0 人(%) 研究所：3 人(1%)					
學院	管理學院	文創學院	休閒學院	健康學院	行政單位	其他
	0 人(0%)	238 人(93%)	19 人(7%)	0 人(0%)	0 人(0%)	0 人(0%)

二、滿意度調查

題項 \ 類別	滿意程度					平均數
	非常滿意 5	滿意 4	尚可 3	不滿意 2	非常不滿意 1	
1. 講師授課內容是否符合您所需	85	93	79	0	0	4.02
2. 講師表達能力與講解清晰度	80	97	80	0	0	4
3. 講義資料完整度	93	86	78	0	0	4.05
4. 本活動對教學工作的助益	76	89	92	0	0	3.93
5. 承辦單位整體規劃	92	88	77	0	0	4.05
整體滿意度平均：	4.01					

(二)開放性問題:

●我會將研習內容應用在:

1. 未來回國時的發展，或未來當講師的時候。
2. 對於未來市場的發展趨勢，然後必須把英文學好!
3. 研究課業方向，及往後就業遇到困難時所能思考的方向
4. 多元性的生活中，這次的演講很精彩很用心。
5. 未來的設計之路，對自己未來有幫助，讓自己在設計之路可以越來越厲害。
6. 對於國外設計上瞭解和交流，並跟製作影片和動畫可表現題材。

●我對本次活動的建議:

1. 很棒!能學習的東西更多元了。
2. 辛苦所有承辦人員跟老師以及服務的同學。
3. 我對馬來西亞的設計業改變了想法，是很不錯的演講，謝謝!
4. 可以增加跟設計有關的知識。
5. 可以再多舉辦不同專業領域的演講。

## 伍、附錄

### (一)簽呈:

LTEP102-0440

ISO 編號：DVCD-A-2014-017

## 環球科技大學 簽

中華民國 103 年 3 月 26 日

簽於 視覺傳達設計系

主旨：謹呈本單位 103 年度教學卓越計畫工作編號「E-2-1-5」工作名稱「國際研討會或座談會」之執行企劃書乙份，請 鑑核。

說明：

- 一、本次活動企劃書內容如附件一。
- 二、活動預期目標：
  - (一)促進師生國際學術交流。
  - (二)提昇師生國際文化視野。
  - (三)加強學生國際專業技能。
- 三、參加活動對象、人數、日程及地點：
  - (一)參加對象及人數：對本活動有興趣之師生約 250 人。
  - (二)活動日程：103 年 4 月 30 日
  - (三)地點：本校存誠樓國際會議廳

四、活動經費：

經費項目	補助款	配合款
國外學者來台生活費、機票費	90,000	0
運費(租車)	8,000	0
印刷費	28,800	0
印刷費(海報)	1,500	0
膳費	30,000	0
工讀費	6,440	0
雜支	9,000	0
小計	173,740	0
合計	173,740	

\*依活動經費項目提列

五、是否預借經費：否，是(預借金額：137,000 元)。

六、經費來源：「經常門」擬由 113 教育部教學卓越計畫支出或「資本門」擬由 197 教學卓越計畫支出。

擬辦：奉 核後，經常門經費每案採購預算金額在五萬元(不含)以下時，依本校「採購辦法」第七條規定，由本單位自行辦理採購及核結，依所陳內容辦理相關活動與核銷作業。

敬呈

第 層決行

助理丁麗琪 3/9

主辦單位：	分項計畫主持人	決行
承辦人員 于雅 0326	陳明 0326	
單位主管 蔡志英 103/3/26	教卓計畫辦公室 陳明 3/8 本研討會對外收費 隨費調查為2000元 並檢內卷款以備280元 計。 普仰明	核定 150,000元 各項目得自行調整
權責單位 陳昱丞	總務處 林信州 030231 會計室 鍾錦文 4/1	健義 0409

註記：簽署原則由左而右，由上而下簽

司月費已建帳調整  
故而致帳面金額不足  
為同步調整10,000元  
備查 3/26

510302195  
04038

(二)經費核定異動單:

102-103 年度獎勵科技大學及技術學院教學卓越計畫

經費核定異動單

~~請依簽呈鈞長意見重新規劃經費，完成後請用印後送教卓辦公室~~

工作編號(4碼): E-2-1-5

工作名稱: 國際研討會或座談會 (2014 文化創意與設計創新學術研討會)

一、活動經費(簽呈核定後之經費)

經費項目	補助款	配合款
國外學者來台生活費、機票費	69,000	0
運費(租車)	8,000	0
印刷費	28,800	0
印刷費(海報)	1,500	0
膳費	28,000	0
工讀費	6,440	0
雜支	8,260	0
小計	150,000	0
合計	150,000	

二、預估執行經費項目:(簽呈核定後之經費用途)

經費項目	用途說明	金額		
		單價	數量	小計(元)
國外學者來台生活費、機票費	支付國外學者來台的各項所需費用(住宿、機票、膳宿等等)	34,500	2	69,000
運費(租車)	接送國外學者來台的租車費用	8,000	1	8,000
印刷費	印製論文集、研習講義	180	160	28,800
印刷費(海報)	印製活動海報	1,500	1	1,500
膳費	訂購活動當日之便當及午茶餐點	140	200	28,000
工讀費	活動各項前置作業之人力支援費用	115	56	6,440
雜支	活動所需之場地佈置、文具用品、寄發海報及論文通知單之郵資等等	8,260	1	8,260
合計				

負責人:

蔡志英  
04/8

單位主管:

蔡志英  
任

103 04/8