



環球科技大學  
TransWorld University

存誠 創意 務實 競爭

---

# 103 年度教學卓越計畫

## 論華夏文化思維在木作工藝實踐講座

分項計畫名稱：E計畫：精進亞太學區夥伴關係，擴大師生國際視野

工作編號：E-1-2-5

工作名稱：文創學院辦理國際多元文化系列講座

執行單位：創意商品設計系

中華民國 103 年 10 月 07 日

## 目 錄

一、成果自評.....	p3
二、活動企劃(原核定企劃書).....	p4
(一) 工作項目基本資料.....	p4
(二) 工作內容描述.....	p4
三、執行內容.....	p5
(一) 課程資料(議程表、講義、教材、簡報).....	p5
(二) 簽到表影本.....	p8
四、意見反應分析與改進建議.....	p13
(一) 活動滿意度分析.....	p13
(二) 開放性意見彙整.....	p13
(三) 改進建議.....	p13
五、附錄：	
(一) 簡易工作成果報告表.....	p14
(二) 活動照片.....	p17
(三) 問卷.....	p20
(四) 簽呈.....	p21

## 一、成果自評

※請以本項工作整體成果自評，如有多場次活動，請彙整質量化成果來說明，謝謝。

分項計畫名稱	E計畫：精進亞太學區夥伴關係，擴大師生國際視野		
工作編號	E-1-2-5	工作名稱	文創學院辦理國際多元文化系列講座
人員參與情形	校內同仁：4人	校外同仁：2人	
	校內學生：167人	校外學生：2人	
	其他(職員)：1人	總計參與人數	共176人
執行成果			
預定成效	質化	(一) 提升學生做事觀念與分享實作經驗。 (二) 加強學生多元文化素養。 (三) 增進學生國際視野。 (四) 強化學生設計涵養。	
	量化	邀請知名學者蒞校舉辦設計面對面以及講座各一場。	
實際成果	質化	透過黃俊傑教授分享其實際經驗，從小地方培養國際思維，經由主講者對於傢俱風格的研究，讓同學了解設計風格的多元培養，乃由了解細微觀察而起，並鼓勵在場學生時常訓練自我的思考能力，作為成為未來設計師應有態度。能為使用者創造最舒適的傢具，是對使用者最佳思維。木工技術的養成不只是技巧的傳授，更是職業倫理道德的訓練。	
	量化	邀請知名學者蒞校舉辦設計面對面以及論華夏文化思維在木作工藝實踐講座各一場，本講座共計有176人參與講座活動。	<input checked="" type="checkbox"/> 超越目標 <u>111</u> % <input type="checkbox"/> 達成目標 <input type="checkbox"/> 未達成目標，請說明： _____

## 二、活動企劃書

(一) 工作項目基本資料：

工作編號	E-1-2-5	完成日期	103/10/07
工作名稱	文創學院辦理國際多元文化系列講座		
負責人姓名	江俊賢	校內分機/手機	0935876189
E_MAIL	fristtb@twu.edu.tw		

(二) 工作內容描述：

1. 現況或需求分析：

(1) 透過演講者的實際經驗分享，要求學生時常訓練自我的思考能力，還有作為成為未來設計師該有的態度，並了解為用物者創造最舒適的用具，是對消費者最佳款待。木工技術的養成不應只是在技巧的傳授，更是強調道德的灌輸及與提升。

2. 辦理單位：創意商品設計系

3. 活動時程：

活動時間	活動名稱	活動地點
103/10/07	國際多元文化系列講座	DCB02

4. 參加對象及人數：

(1) 對象：商品設計系師生

(2) 人數：176人

5. 活動時程及任務分配表

完成日期	任務名稱	責任者	備註
04/02	草擬活動簽呈、企劃書	吳仲培	
04/14	提出活動簽呈、企劃書及核定清單	吳仲培	
10/03	邀約屏東科技大學木材科學與設計系教授到校進行講座	江俊賢	
10/07	舉行多元文化講座及與設計面對面活動	江俊賢	主講者： 屏東科技大學木材科學與設計系黃俊傑教授
10/13	提出核銷憑證及成果	江俊賢	
10/20	完成核銷	江俊賢	

### 三、執行內容

#### (一) 課程資料 (議程表、講義、教材、簡報)



#### 講座主題



- ◆ 臺東公東高公木工科-學生、導工、教師、科主任。
- ◆ 大將作家具公司-製造、生管、外包、設計等課長。
- ◆ 行政院勞工委員會職訓局-臺臺南職訓中心訓練師。
- ◆ 第八屆中華民國十大傑出技術楷模。
- ◆ 第九屆臺灣工藝設計競賽榮獲文建會主委特獎。
- ◆ 中華民國國際技能競賽-技能檢定家具木工-門窗木工、裝潢木工訓練教師、評審、裁判、裁判長。
- ◆ 受邀嘉義市、嘉義縣、高雄縣、臺東、臺南、臺北市等文化局-黃俊傑精緻木藝個展、聯展等三十餘場。
- ◆ 國立嘉義大學 農學院 林產應用資源研究所碩士。
- ◆ 臺南永興家具事業、兩岸魯班學堂-執行長。
- ◆ 臺灣家具產業協會常務理事暨教育訓練主任委員。
- ◆ 中華林產學會常務監事暨木文化組推廣召集人。
- ◆ 臺灣工藝研究發展中心工藝木作研究會會長。



- ◆ 現任：國立屏東科技大學 木材科學與設計 副教授。

#### 自我介紹

由·○○○○○○○○○○○○○○○○○○○○

### 若水章 第八

上善若水。.....居善地，心善淵，與善仁，言善信，政善治，事善能，動善時。夫唯不爭，故無尤。

# 前言



## 前言敘述

由·○○○○○○○○○○○○○○○○○○○○



毓秀



07

## 作品介紹

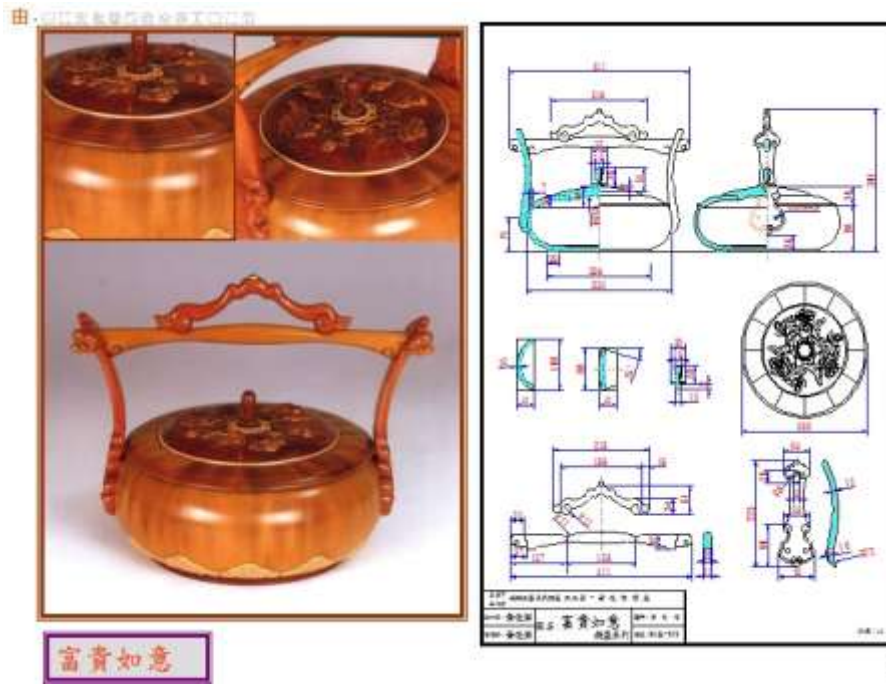

作品介紹

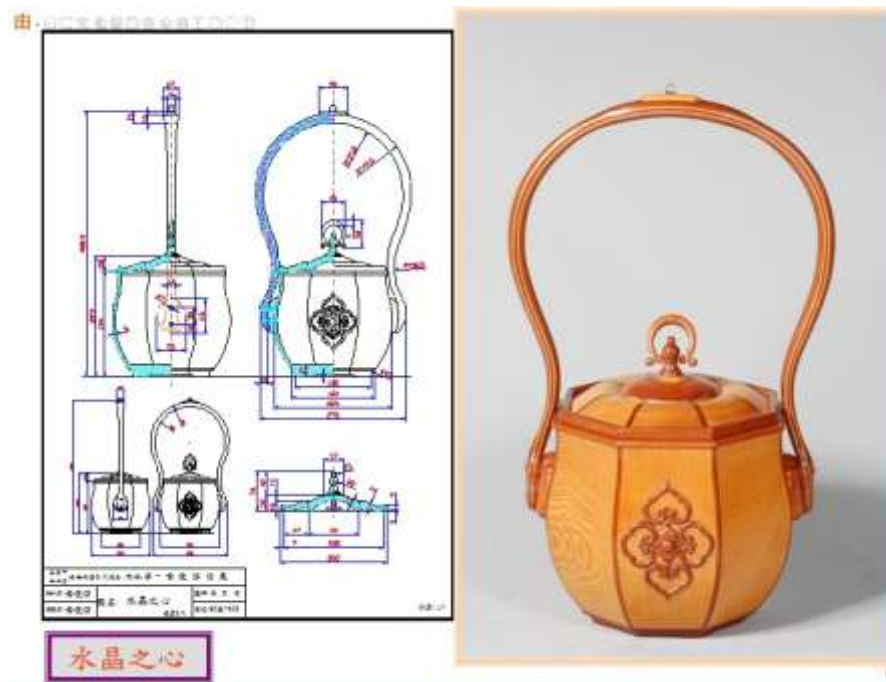

(二) 簽到表影本

環球科技大學一〇三學年度

創意商品設計系「國際多元文化講座」

時間：103 年 10 月 07 日 (星期二)下午 13 時 30 分-17 時 00 分

一甲 地點：本校創意樓教學演講廳(DC B02)。

編號	姓名	編號	姓名	編號	姓名
1	陳建宇	21	楊夢桐	41	
2	吳憶瑄	22	徐潔璇	42	
3	路其愛	23	黃亭芝	43	
4	徐珮淳	24	呂芷薇	44	
5	簡郁婷	25	洪文田	45	
6	陳竹昇	26	郭怡怡	46	
7	吳千穎	27	蔡碧金	47	
8	黃維倫	28		48	
9	陳柏濤	29		49	
10	蔡佳正	30		50	
11	劉呈翔	31		51	
12	陳宏元	32		52	
13	陳湘婷	33		53	
14	張家銘	34		54	
15	劉新庭	35		55	
16	許秉欣	36		56	
17	林嘉立	37		57	
18	施淑雯	38		58	
19	溫珮諭	39		59	
20	陳國傑	40		60	



— 2 —

環球科技大學一〇三學年度

創意商品設計系「國際多元文化講座」

時間：103 年 10 月 07 日（星期二）下午 13 時 30 分-17 時 00 分

地點：本校創意樓教學演講廳(DC B02)。

編號	姓名	編號	姓名	編號	姓名
1	林晏如	21	李佳寧	41	
2	李秀縉	22	杜宇	42	
3	楊廓	23	徐姝婷	43	
4	廖宇霆	24	張秉恩	44	
5	蕭靖存	25	徐昭文	45	
6	林玉澌	26	岑詠晴	46	
7	馮春璋	27	廖泓霖	47	
8	藍梓豪	28	楊中岳	48	
9	陳芷守	29	林瑋瑄	49	
10	王冠濤	30	陸立廉	50	
11	陳怡歆	31	廖冠翔	51	
12	廖威龍	32	紀用宇	52	
13	徐石倫	33	陳名軒	53	
14	劉冠忠	34		54	
15	鄭冠廷	35		55	
16	林錫麟	36		56	
17	劉珮瑜	37		57	
18	<del>陳奕善</del> 林逸善	38		58	
19	潘恩軒	39		59	
20	周怡安	40		60	

環球科技大學一〇三學年度

創意商品設計系「國際多元文化講座」

*Mu*

時間：103 年 10 月 07 日（星期二）下午 13 時 30 分-17 時 00 分

三甲 地點：本校創意樓教學演講廳(DC B02)。

編號	姓名	編號	姓名	編號	姓名
1	孫沛婷	21	王品文	41	
2	甘伯惠	22	張育棠	42	
3	張麗	23	陳年晨	43	
4	蘇育台	24	魏煜峰	44	
5	沈超	25	陳詩茹	45	
6	許登婷	26	蕭鐸仁	46	
7	王威霖	27	譚雅婷	47	
8	林珮綺	28	張雅婷	48	
9	王怡婷	29	鄭雅華	49	
10	陳佑妮	30	吳穎	50	
11	趙柏弦	31	林欣華	51	
12	歐永志	32	陳建華	52	
13	陳麗蕙	33	許雅婷	53	
14	賴冠伶	34	李裕晴	54	
15	普裕軒	35	簡柏丞	55	
16	蔡例聖	36	楊	56	
17	陳江權	37	江金霖	57	
18	吳蕙君	38	陳慧正	58	
19	李慧靜	39		59	
20	陳韻如	40		60	

環球科技大學一〇三學年度

創意商品設計系「國際多元文化講座」

時間：103 年 10 月 07 日 (星期二)下午 13 時 30 分-17 時 00 分

三乙 地點：本校創意樓教學演講廳(DC B02)。

編號	姓名	編號	姓名	編號	姓名
1	黃冠偉	21	張珮滢	41	
2	江星恩	22	賴冠銘	42	
3	林明權	23	林育德	43	
4	蔡明軒	24	蕭衍廷	44	
5	趙理	25	張敬	45	
6	黃嘉敏	26	鄧貝豫	46	
7	黃煜珊	27	高湘玲	47	
8	蔡家強	28	洪鈺皓	48	
9	黃官庭	29	廖振凱	49	
10	鮮哲心	30	何榮輝	50	
11	黃如珣	31	張平信	51	
12	林佳慧	32	魏佑峻	52	
13	林政倫	33	顏瑞賢	53	
14	許博勳	34	吳偉成	54	
15	林政達	35	徐德瑋	55	
16	廖思寧	36		56	
17	程慕潔	37		57	
18	洪紫珊	38		58	
19	鄭官娜	39		59	
20	陸廷廷	40		60	



環球科技大學一〇三學年度

創意商品設計系「國際多元文化講座」

時間：103 年 10 月 07 日（星期二）下午 13 時 30 分-17 時 00 分

四年級 地點：本校創意樓教學演講廳(DC B02)。

編號	姓名	編號	姓名	編號	姓名
1	程瑛育	21	陳明玲	41	
2	陳建翔	22	吳榮	42	
3	曾慧敏	23	劉金婷	43	
4	廖珮茹	24	陳慧文	44	
5	馬意茹	25	李靜瑜	45	
6	王毓凱	26	孫靜芳	46	
7	吳蕊珠	27	石明傑	47	
8	魏妙伊	28	阿元氏燕	48	
9	柯水琳	29	彭上倫	49	
10	廖培元	30	董潔廷	50	
11	呂慧敏	31	李靜瑜	51	
12	葉楷瑜	32	李繼亮	52	
13	蔡蘇白潤	33	陳雅婷	53	
14	閻智雄	34	蕭偉廷	54	
15	周政君	35		55	
16	廖培菁	36		56	
17	郭晉如	37		57	
18	陳柏廷	38		58	
19	張偉文	39		59	
20	王康凱	40		60	

## 四、意見反應分析與改進建議

### (一) 活動滿意度分析

題項	類別	滿意程度					平均數
		非常滿意 5	滿意 4	尚可 3	不滿意 2	非常不滿意 1	
1. 講師授課內容是否符合您所需		105	2	0	0	0	$4.98 = (105 \times 5 + 2 \times 4 + 0 \times 3 + 0 \times 2 + 0) / (105 + 2 + 0 + 0 + 0)$
2. 講師表達能力與講解清晰度		105	2	0	0	0	$4.98 = (105 \times 5 + 2 \times 4 + 0 \times 3 + 0 \times 2 + 0) / (7 + 2 + 0 + 0 + 0)$
整體滿意度平均：		4.98 = (4.98 + 4.98) / 2					

### (二) 開放性意見彙整：

無

### (三) 改進建議：

無

五：、附錄

(一) 簡易工作成果報告表

附件七

環球科技大學 103 年度教學卓越計畫  
工作成果報告表

填表日期：103 年 10 月 13 日

分項計畫名稱	精進亞太學區夥伴關係，擴大師生國際視野		
工作編號	E-1-2-5	工作名稱	文創學院辦理國際多元文化系列講座
辦理日期	103 年 10 月 06 日 (星期二)	地點	DCB02
辦理時間	<input type="checkbox"/> 上午 <input checked="" type="checkbox"/> 下午	13 時 20 分至 16 時 00 分	
參與人數	校內同仁：4 人	校外同仁：	2 人
	校內學生：167 人	校外學生：	2 人
	其他(職員)：1 人	總計參與人數	共 176 人
執行單位	創意商品設計系	聯絡電話	分機：3900
聯絡人	江俊賢		手機：
執行成果			成果自評(量化)
預期目標	(一) 提升學生做事觀念與分享實作經驗。 (二) 加強學生多元文化素養。 (三) 增進學生國際視野。 (四) 強化學生設計涵養。		
量化成果	邀請知名學者蒞校舉辦設計面對面以及論華夏文化思維在木作工藝實踐講座各一場，本講座共計有 176 人參與講座活動。		<input checked="" type="checkbox"/> 超越目標 <u>111</u> % <input type="checkbox"/> 達成目標 <input type="checkbox"/> 未達成目標，請說明： _____
質化成果	透過黃俊傑教授分享其實際經驗，從小地方培養國際思維，經由主講者對於傢俱風格的研究，讓同學了解設計風格的多元培養，乃由了解細微觀察而起，並鼓勵在場學生時常訓練自我的思考能力，作為成為未來設計師應有態度。能為使用者創造最舒適的傢具，是對使用者最佳思維。木工技術的養成不只是技巧的傳授，更是職業倫理道德的訓練。		
改進檢討	可再強化學生發表反應能力，並多鼓勵學生參與校外學術活動提升視野。		



由創意商品設計系主任開場介紹



演講者解說

活動照片  
(請提供  
至少  
600K 照  
片 2 張，  
且附上  
20 字內  
說明)

說明



與黃老師進行討論並指導

備註	照片除了插入 word 檔中，亦請附上原始照片清晰圖檔附件以利上傳至卓越計畫專區中。
----	--

承辦人：

主辦單位主管：

分項計畫主持人：

計畫辦公室：



(二) 活動照片



同學於講座開始前進行簽到情形



黃俊傑老師講述情形



同學仔細聆聽黃俊傑老師演講



創意商品設計系主任介紹黃俊傑老師



黃俊傑老師進行精彩講座情形

(三) 問卷樣張

環球科技大學 102-103 年度教學卓越計畫

計畫名稱：E 計畫：精進亞太學區夥伴關係，擴大師生國際視野

活動名稱：

文創學院辦理國際多元文化系列講座

研習活動滿意度調查問卷

您好：

感謝您參與本次活動，希望研習內容與安排能讓您有豐富的收穫。為使下一次活動更臻完美，請您依本次活動感受提供寶貴建議，作為日後舉辦活動之參考，再次謝謝您！

填妥後請交予工作人員

一、基本資料

(一) 性別：男 女

(二) 身分：大學部 專科部 研究所

(三) 學院：管理學院 設計學院 民生學院  
通識教育中心 其他：\_\_\_\_\_

二、滿意度調查

	非常滿意	滿意	尚可	不滿意	非常不滿意
1. 講師講授內容與本次主題相關性 .....	<input type="checkbox"/>	<input type="checkbox"/>	<input type="checkbox"/>	<input type="checkbox"/>	<input type="checkbox"/>
2. 講師表達能力與講解清晰度 .....	<input type="checkbox"/>	<input type="checkbox"/>	<input type="checkbox"/>	<input type="checkbox"/>	<input type="checkbox"/>
3. 講義資料完整度 .....	<input type="checkbox"/>	<input type="checkbox"/>	<input type="checkbox"/>	<input type="checkbox"/>	<input type="checkbox"/>
4. 本活動對提升學習的助益 .....	<input type="checkbox"/>	<input type="checkbox"/>	<input type="checkbox"/>	<input type="checkbox"/>	<input type="checkbox"/>
5. 承辦單位整體規劃 .....	<input type="checkbox"/>	<input type="checkbox"/>	<input type="checkbox"/>	<input type="checkbox"/>	<input type="checkbox"/>

三、開放性問題

1. 我會將學習內容應用在：\_\_\_\_\_

\_\_\_\_\_

2. 我對本次活動的建議：\_\_\_\_\_

\_\_\_\_\_

～謝謝您的參與～